

HATECO

Flexible coupling

Accouplements flexibles

Flexibele Kupplungen



Any questions? Please contact us.

Morskate Aandrijvingen BV

Oosterveldsingel 47A
7558 PJ Hengelo (Ov)
The Netherlands

NL

T +31 (0)74 - 760 11 11
info@morskateaandrijvingen.nl
www.morskateaandrijvingen.nl

DE

T +49 692 - 222 34 95
info@morskateantriebstechnik.de
www.morskateantriebstechnik.de

EN

T +31 (0)74 - 760 11 11
info@morskatedrivetechnology.com
www.morskatedrivetechnology.com

Description

The toothed HATECO coupling is a flexible, non-elastic coupling. The applied torque is transmitted from one hub to the other via a connecting sleeve. The teeth on the hubs and sleeve have been precision-machined on high-performance machines.

The clearance between the teeth is reduced as much as possible, while providing the required coupling flexibility. With the severe machining tolerances, compression is distributed evenly over the whole toothing.

The HATECO coupling is lubricated with grease. The space between the two hubs forms a grease chamber. When the coupling is running, the centrifugal force pushes the grease automatically between the teeth.

Arrangement TJ : with sheet metal cover

The arrangement TJ is available in 4 sizes, for torques of 200 to 2000 Nm.

It includes two external-toothed hubs (a), an internal toothing sleeve (b), two sealing rings (f), two sheet metal covers (c), assembly bolts (v) and an O-ring (e).

Arrangement TA : with continuous sleeve

The arrangement TA is available in 13 sizes, for torques of 540 to 174 000 Nm, and 2 types, depending on the size.

- Up to size 100, the type includes two external-toothed hubs (a), an internal-toothed sleeve (b), two synthetic rubber sealing rings (f) specially designed for full tightness, even at high temperatures (up to +120 °C), two circlips (g) which prevent the sleeve from moving crosswise.

- From size 110, the type includes two external-toothed hubs (a), an internal-toothed sleeve (b), two covers (c) secured to the sleeve by two screws (v). Each cover is fitted with an O-ring (e) and precludes any crosswise motion of the hubs. Oil paper gaskets (k) are provided for full tightness between the covers and the sleeve.

Arrangement TF : with flanged sleeve

The arrangement TF (with a flanged sleeve) is available in 21 sizes, for torques of 850 to 1,290,000 Nm. For larger size, consult us

It includes two external-toothed hubs (a), two internal-toothed half-sleeves (b), an oil paper flange gasket (k), corrosion-proof assembly bolts (v), and two O-rings (e).

The TF hubs may be assembled in order to allow different gaps between the shaft ends.

For these three types, parts a and b are made of high performance forged steel.

Description

L'accouplement à denture HATECO est un accouplement flexible mais non élastique. Le couple mis en oeuvre est transmis d'un moyeu à l'autre par un manchon les reliant. Les dentures des moyeux et du manchon sont usinées avec la plus grande précision à l'aide de machines modernes.

Le jeu entre les dents est réduit au minimum, tout en assurant la flexibilité requise de l'accouplement. Grâce à des tolérances d'usinage sévères, la sollicitation se répartit d'une manière uniforme sur toutes les dents.

L'accouplement HATECO est lubrifié à la graisse. L'espace entre les deux moyeux constitue une chambre à graisse. Lors du fonctionnement de l'accouplement, la graisse s'introduit automatiquement entre les dents du fait de la force centrifuge.

Exécution TJ : avec capot en tôle

L'exécution TJ est fabriquée en 4 tailles pour des couples de 200 à 2000 Nm.

Elle comporte deux moyeux (a) à denture extérieure, un manchon (b) à denture intérieure, deux bagues d'étanchéité (f), deux couvercles en tôle (c), des boulons d'assemblage (v) et un joint torique (e).

Exécution TA : avec manchon monobloc

L'exécution TA est fabriquée en 13 tailles pour des couples de 540 à 174 000 Nm. Elle est de deux types suivant les tailles :

- Jusqu'à la taille 100, elle comporte deux moyeux (a) à denture extérieure, un manchon (b) à denture intérieure, deux bagues d'étanchéité (f) en caoutchouc synthétique de forme appropriée garantissant une étanchéité absolue même à des températures élevées (jusqu'à +120°C), deux joncs d'arrêt (g) qui empêchent le déplacement latéral du manchon.

- A partir de la taille 110, elle comporte deux moyeux (a) à denture extérieure, un manchon (b) à denture intérieure, deux couvercles (c) fixés sur le manchon par des vis (v) intégrant chacun un joint torique (e) et empêchant le déplacement latéral des moyeux. L'étanchéité entre les couvercles et le manchon est assurée par des joints en papier huilé (k).

Exécution TF : avec manchon à bride

L'exécution TF (avec manchon à bride) est fabriquée en 21 tailles pour des couples de 850 à 1.290.000 Nm. Pour des tailles supérieures, consultez nous.

Elle comporte deux moyeux (a) à denture extérieure, deux demi-manchons (b) à denture intérieure, un joint de bride (k) en papier huilé, des boulons d'assemblage (v) résistant à la corrosion, deux joints toriques (e).

Les moyeux de l'exécution TF peuvent être inversés afin de compenser les écartements pouvant subsister entre les arbres à accoupler.

Pour ces trois types d'exécution, les pièces a et b sont fabriquées en acier forgé à haute résistance.

Beschreibung

Die HATECO Zahnkupplung ist eine flexible aber nicht elastische Kupplung. Die Drehmomentübertragung zwischen den zwei Nabenteilen erfolgt über ein diese verbindendes Hülsenteil. Die Verzahnung der Naben- und der Hülsenteile wird mit großer Präzision auf modernen Maschinen hergestellt.

Das Zahnspiel ist auf ein Minimum reduziert; gleichwohl ist es optimal auf die Flexibilität der Kupplung abgestimmt. Sehr eng gehaltene Fertigungstoleranzen gewährleisten eine gleichmäßige Verteilung der auftretenden Belastungen über alle Zähne.

Die HATECO Kupplung wird mit Fett geschmiert. Der Raum zwischen den beiden Nabenteilen bildet eine Fettkammer. Beim Betrieb dringt durch die Zentrifugalkraft das Fett zwischen die Zähne.

Ausführung TJ : mit Blechabdeckung

Die Ausführung TJ ist in 4 Größen für Drehmomente von 200 bis 2000 Nm lieferbar.

Sie besteht aus zwei Nabenteilen (a) mit Aussenverzahnung, einem innenverzahnten Hülsenteil (b), zwei Dichtringen (f), zwei Deckeln aus Stahlblech (c), den Verbindungsbolzen (v) und einem O-Ring (e).

Ausführung TA : mit einteiliger Hülse

Die Ausführung TA ist in 13 Größen für Drehmomente von 540 bis 174 000 Nm lieferbar. Abhängig von den Größen bestehen zwei Ausführungen :

- Bis zur Größe 100 besteht sie aus zwei Nabenteilen (a) mit Aussenverzahnung, einem innenverzahnten Hülsenteil (b), zwei Dichtringen (f) - durch deren spezielle Form eine absolute Dichtigkeit, auch bei sehr hohen Temperaturen (bis zu +120°C), sichergestellt ist - und zwei Sicherungsringen (g), welche das Hülsenteil in Position halten.

- Ab Größe 110 besteht sie aus zwei Nabenteilen (a) mit Aussenverzahnung, einem innenverzahnten Hülsenteil (b) und zwei Deckeln (c) mit je einem inneren O-Ring (e), die am Hülsenteil über die Schrauben (v) befestigt sind und letzteres so positionieren. Die Dichtigkeit zwischen den Deckeln und dem Hülsenteil ist durch eine Lage aus Ölpapier (k) sichergestellt.

Ausführung TF : mit Flanschhülse

Die Ausführung TF (geteiltes Hülsenteil, mit Flanschverbindung) ist in 21 Größen für Drehmomente von 850 bis 1.290.000 Nm lieferbar. Größere Abmessungen, auf Anfrage.

Sie besteht aus zwei Nabenteilen (a) mit Aussenverzahnung, zwei innenverzahnten Hülsenteilhälften (b), einer Flanschabdichtung (k) aus Ölpapier, den korrosionsgeschützten Verbindungsbolzen (v) und zwei O-Ringen (e).

Die Nabenteile der Ausführung TF können jeweils auch in umgekehrter Lage montiert werden, so daß eine Anpassung an gegebenenfalls konstruktionsbedingte Wellenabstände möglich ist. Bei allen Ausführungen sind die Teile (a) und (b) aus Schmiedestahl von hoher Zugfestigkeit.

Coding

Codification

Bezeichnung

T	2	3	4	5	-	6
---	---	---	---	---	---	---

- 2 Arrangement**
J : with sheet metal cover
A : with continuous sleeve
F : with flanged sleeve
- 3 Hubs type (only for TF typ)**
LL : with extended hubs
- 4 Alternative arrangements**
F : with floating shaft
S : with spacer (TF only)
O : disconnectable
H : with one axially displaceable hub
P : with shear pin
C : for one bevel shaft end
V : for vertical shafts
E : with reduced end play
- 5 Size**
TJ : 25, 38, 45, 65
TA : 32, 42, 55, 65, 80, 100,110, 130, 155, 195, 240, 275.
TF : 45, 60, 75, 95, 110, 130, 155, 195, 215, 240, 275, 280, 320, 360, 400, 450, 500, 530, 560, 600, 660
- 6 Distance between shaft ends**

- Exécution**
J : avec capot en tôle
A : avec manchon monobloc
F : avec manchon à bride
- Type de moyeux (seulement pour TF)**
LL : avec moyeux longs
- Variantes**
F : avec arbre flottant
S : avec pièce d'espacement (TF seulement)
O : déconnectable
H : avec moyeu coulissant
P : avec broche de cisaillement
C : pour bout d'arbre conique
V : pour arbres verticaux
E : à jeu d'axial réduit
- Taille**
TJ : 25, 38, 45, 65
TA : 32, 42, 55, 65, 80, 100,110, 130, 155, 195, 240, 275.
TF : 45, 60, 75, 95, 110, 130, 155, 195, 215, 240, 275, 280, 320, 360, 400, 450, 500, 530, 560, 600, 660
- Distance entre bouts d'arbre**

- Bauart**
J : mit Blechabdeckung
A : mit einteiliger Hülse
F : mit Flanschhülse
- Nabentyp (nur für TF)**
LL : mit langen Naben
- Varianten**
F : mit fliegender Welle
S : mit Distanzstück (nur TF)
O : auskuppelbar
H : mit verschiebbarem Nabenteil
P : mit Brechbolzen
C : für eine Konuswelle
V : für vertikale Wellen
E : mit reduziertem Axialspiel
- Baugröße**
TJ : 25, 38, 45, 65
TA : 32, 42, 55, 65, 80, 100,110, 130, 155, 195, 240, 275.
TF : 45, 60, 75, 95, 110, 130, 155, 195, 215, 240, 275, 280, 320, 360, 400, 450, 500, 530, 560, 600, 660
- Wellenabstand**

Example

Exemple

Beispiel

T	F	F	215	-	2000
---	---	---	-----	---	------

HATECO coupling, sleeve with flange, size 215, with floating shaft length 2000 mm.

Accouplement HATECO avec manchon à bride, taille 215, avec arbre flottant de longueur 2000 mm

HATECO Kupplung, mit Flanschhülse und fliegender Welle, Größe 215, fliegende Welle 2000 mm lang.

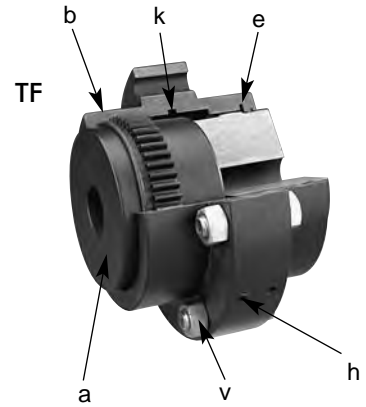
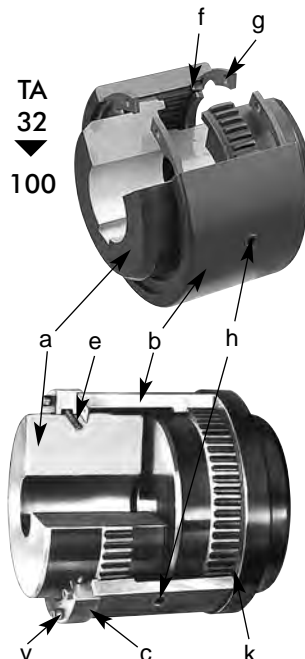
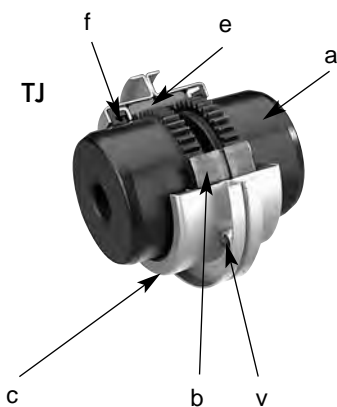

T			
J	With sheet metal cover	Capot en tôle	Mit Blechabdeckung
25 ▶ 65	Size	Taille	Baugröße

The user is responsible for the provision of safety guards and correct installation of all equipment.

Certified dimensions available upon request.

Les dispositifs de protection doivent être prévus par l'utilisateur. Celui-ci est responsable de l'installation correcte de l'ensemble.

Dimensions définitives sur demande.

Der Benutzer ist verantwortlich für die Beistellung der Schutzhauben und das fachgemäße Aufstellen der gesamten Ausrüstung. Verbindliche Maße auf Wunsch.

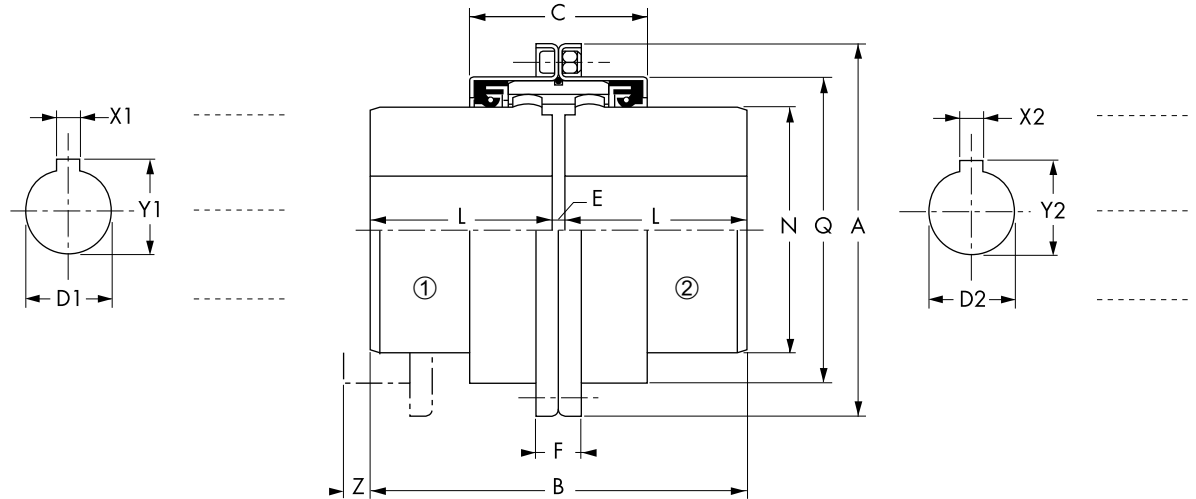

Remarks :

Unless specified on the order draft, couplings are delivered without boring.

(1) For speeds > n_{max} : consult us.

(2) Maximum bores for keyways as per ISO R773.

(3) Necessary clearance for alignment.

(4) For minimum bore.

Remarques :

Sans indication à la commande, les accouplements sont livrés non alésés.

(1) Pour des vitesses > n_{max} : nous consulter.

(2) Alésages maximum pour rainures suivant ISO R773.

(3) Distance nécessaire pour l'alignement.

(4) Pour alésage minimum.

Anmerkungen :

Ohne entspr. Hinweis bei Bestellung werden die Kupplungen ungebohrt geliefert.

(1) Für Drehzahlen > n_{max} : rückfragen.

(2) Max.- Bohrungen bei Paßfederverbindungen gem. ISO R773.

(3) Erforderlich für Ausrichtung.

(4) Gültig bei Min.- Bohrungen.

Size	T _N (Nm)	n _{max}	D1	D1	A	B	C	E	F	L	N	Q	Z	J	m
Taille	9550 . kW	min ⁻¹	min.	max.									(3)	kgm ²	kg
Baugröße	min ⁻¹	(1)		(2)										(4)	(4)
25	200	6300	0	25	76,5	58	42	4	14	27	40	57,5	12	0,0004	0,85
38	450	4800	16	38	94,0	75	48	5	14	35	54	74,5	10	0,0013	1,81
45	800	4100	19	45	109,0	95	55	5	16	45	64	86,0	10	0,0026	2,97
65	2000	3000	26	65	134,5	135	63	5	16	65	89	111,5	0	0,0102	7,23

T			
J	With sheet metal cover	Capot en tôle	Mit Blechabdeckung
F	With floating shaft	Avec arbre flottant	Mit fliegender Welle
25 ▶ 65	Size	Taille	Baugröße

The user is responsible for the provision of safety guards and correct installation of all equipment.
Certified dimensions available upon request.

Les dispositifs de protection doivent être prévus par l'utilisateur. Celui-ci est responsable de l'installation correcte de l'ensemble.

Dimensions définitives sur demande.

Der Benutzer ist verantwortlich für die Beistellung der Schutzhauben und das fachgemäße Aufstellen der gesamten Ausrüstung.
Verbindliche Maße auf Wunsch.

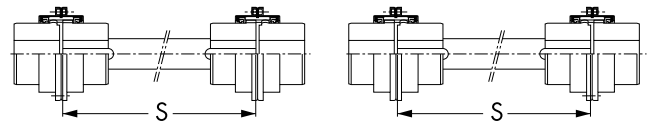
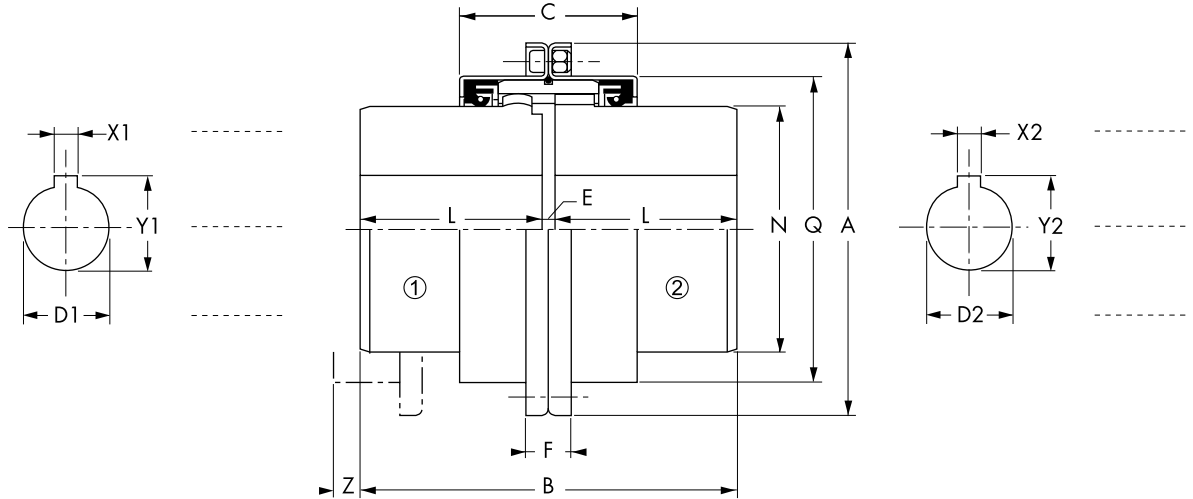

Remarks :

- Unless specified on the order draft, couplings are delivered without boring.
- (1) Maximum bores for keyways as per ISO R773.
- (2) The maximum length of the shaft depends of the torque and the rotation speed.
- (3) Necessary clearance for alignment.
- (4) For minimum bore.

Remarques :

- Sans indication à la commande, les accouplements sont livrés non alésés.
- (1) Alésages maximum pour rainures suivant ISO R773.
- (2) La longueur maximum de l'arbre dépend du couple et de la vitesse de rotation.
- (3) Distance nécessaire pour l'alignement.
- (4) Pour alésage minimum.

Anmerkungen :

- Ohne entspr. Hinweis bei Bestellung werden die Kupplungen ungebohrt geliefert.
- (1) Max.- Bohrungen bei Paßfederverbindungen gem. ISO R773.
- (2) Die Maximal-Länge der Welle ist abhängig vom Drehmoment und von der Drehzahl.
- (3) Erforderlich für Ausrichtung.
- (4) Gültig bei Min.- Bohrungen.

Size Taille Baugröße	T _N (Nm) 9550 . kW	n _{max} min ⁻¹	D1 min.	D1 max.	A	B	C	E	F	L	N	Q	S min	Z (2)	J kgm ² (4)	m kg (4)
25	200		0	25	76,5	58	42	4	14	27	40	57,5	60	12	0,0004	0,85
38	450		16	38	94,0	75	48	5	14	35	54	74,5	70	10	0,0013	1,81
45	800		19	45	109,0	95	55	5	16	45	64	86,0	90	10	0,0026	2,97
65	2000	Consult us Nous consulter Rufen Sie an	26	65	134,5	135	63	5	16	65	89	111,5	130	0	0,0102	7,23

T			
A	With continous sleeve	Avec manchon monobloc	Mit einteiliger Hülse
32 ▶ 275	Size	Taille	Baugröße

The user is responsible for the provision of safety guards and correct installation of all equipment. Certified dimensions available upon request.

Les dispositifs de protection doivent être prévus par l'utilisateur. Celui-ci est responsable de l'installation correcte de l'ensemble.

Dimensions définitives sur demande.

Der Benutzer ist verantwortlich für die Beistellung der Schutzhauben und das fachgemäße Aufstellen der gesamten Ausrüstung. Verbindliche Maße auf Wunsch.

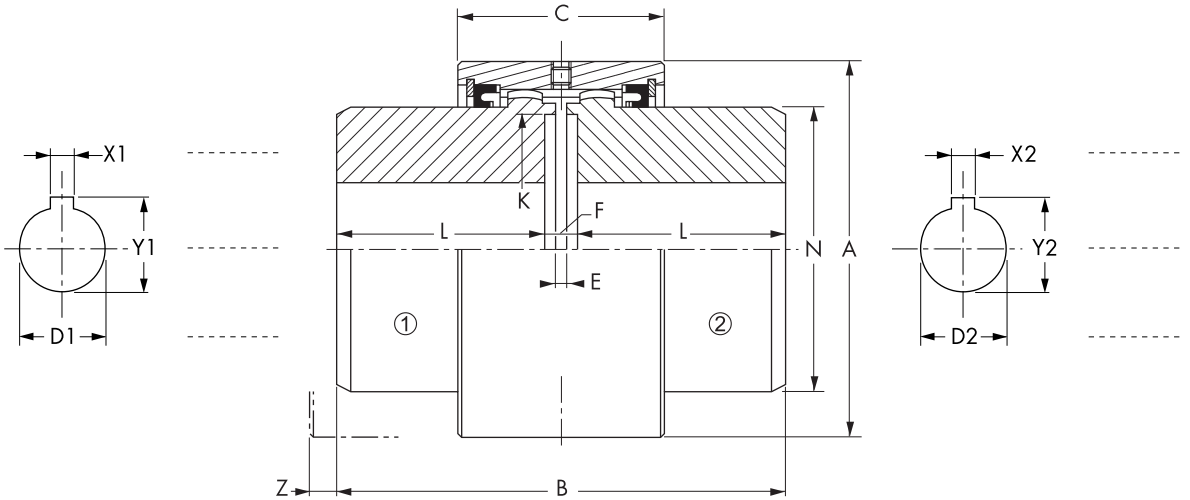

Size Taille Baugröße	T _N (Nm) 9550 . kW min ⁻¹	η _{max} min ⁻¹ (1)	D1 D2 min.	D1 D2 max. (2)	A	B	C	E	F	K	L	N	Z	J kgm ² (4)	m kg (5)
32	550	5500	0	32	84	80	50	3	9	49	35,5	50,9	16	0,002	2,0
42	1100	5100	0	42	95	95	65	3	13	57	41,0	60,4	22	0,004	3,4
55	1950	4400	22	57	120	110	68	3	13	76	48,5	82,6	14	0,010	6,0
65	3200	4000	25	70	140	120	80	6	18	95	51,0	100,0	26	0,022	9,1
80	5600	3600	38	85	168	140	95	6	18	121	61,0	121,0	35	0,052	15,0
100	8500	3400	38	100	190	222	102	6	18	140	102,0	143,0	1	0,122	29,0

Remarks :

Unless specified on the order draft, couplings are delivered without boring.

- (1) For speeds > η_{max} : consult us.
- (2) Maximum bores for key-ways as per ISO R773.
- (3) Necessary clearance for alignment.
- (4) For solid hubs.
- (5) For pilot bores.

Remarques :

Sans indication à la commande, les accouplements sont livrés non alésés.

- (1) Pour des vitesses > η_{max} : nous consulter.
- (2) Alésages maximum pour rainures suivant ISO R773.
- (3) Distance nécessaire pour l'alignement.
- (4) Pour moyeux pleins.
- (5) Pour pré-alésages.

Anmerkungen :

Ohne entspr. Hinweis bei Bestellung werden die Kupplungen ungebohrt geliefert.

- (1) Für Drehzahlen > η_{max} : rückfragen.
- (2) Max.- Bohrungen bei Paßfederverbindungen gem. ISO R773.
- (3) Erforderlich für Ausrichtung.
- (4) Gültig bei Vollnaben.
- (5) Gültig bei Vovedohrten Naben.

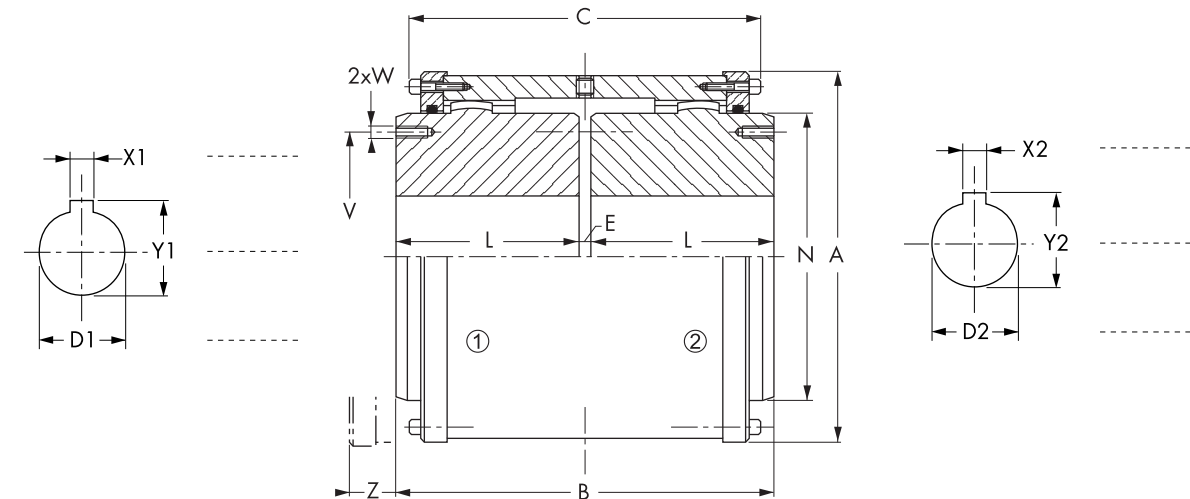

Size Taille Baugröße	T _N (Nm) 9550 . kW min ⁻¹	η _{max} min ⁻¹ (1)	D1 D2 min.	D1 D2 max. (2)	A	B	C	E	L	N	V	W	Z	J kgm ² (4)	m kg (4)
110	16 000	3 350	0	110	186	185	174	5	90	151	-	-	128	0,159	35
130	22 000	3 100	55	130	216	216	206	6	105	178	-	-	152	0,340	51
155	32 000	2 800	65	155	254	246	227	6	120	213	-	-	169	0,735	81
175	45 000	2 700	80	175	282	278	254	8	135	235	205	M12	190	1,25	111
195	62 000	2 550	90	195	317	308	276	8	150	263	226	M16	208	2,19	153
215	84 000	2 450	100	215	346	358	319	8	175	286	250	M16	244	3,49	207
240	115 000	2 300	120	240	376	388	346	8	190	316	276	M16	269	5,33	262
275	174 000	2 150	150	275	436	450	383	10	220	372	330	M20	293	10,90	398

97C2TA0002

mm

T			
A	With continous sleeve	Avec manchon monobloc	Mit einteiliger Hülse
V	For vertical shafts	Pour arbres verticaux	Für vertikale Wellen
32 ▶ 275	Size	Taille	Baugröße

The user is responsible for the provision of safety guards and correct installation of all equipment. Certified dimensions available upon request.

Les dispositifs de protection doivent être prévus par l'utilisateur. Celui-ci est responsable de l'installation correcte de l'ensemble. Dimensions définitives sur demande.

Der Benutzer ist verantwortlich für die Beistellung der Schutzhauben und das fachgemäße Aufstellen der gesamten Ausrüstung. Verbindliche Maße auf Wunsch.

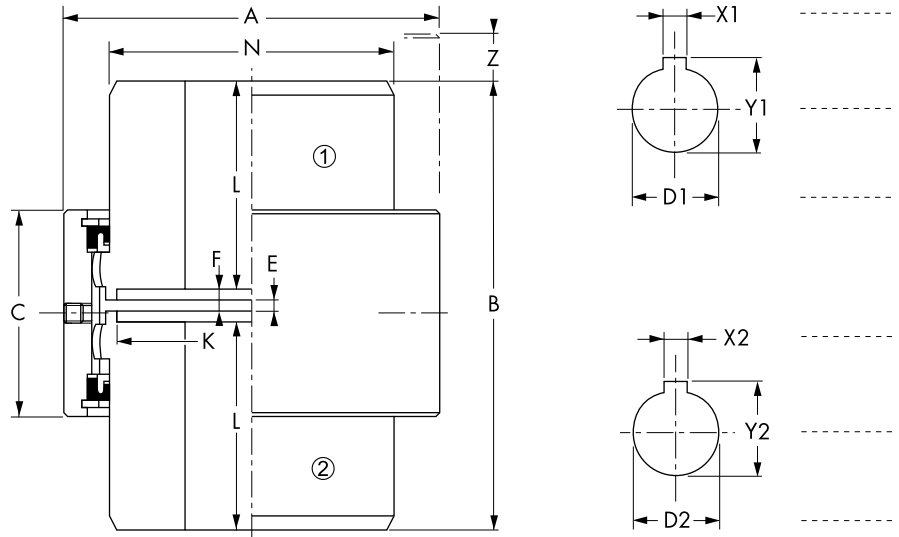

Size	T _N (Nm)	η _{max}	D1	D1	A	B	C	E	F	K	L	N	Z	J	m
Taille	9550 . kW	min ⁻¹	min.	max.										kgm ²	kg
Baugröße	min ⁻¹	(1)	(2)	(2)									(3)	(4)	(5)
32	550	5500	0	32	84	80	50	3	6	49	35,5	50,9	16	0,002	2,0
42	1100	5100	0	42	95	95	65	3	8	57	41,0	60,4	22	0,004	3,4
55	1950	4400	22	57	120	110	68	3	8	76	48,5	82,6	14	0,010	6,0
65	3200	4000	25	70	140	120	80	6	12	95	51,0	100,0	26	0,022	9,1
80	5600	3600	38	85	168	140	95	6	12	121	61,0	121,0	35	0,052	15,0
100	8500	3400	38	100	190	222	102	6	12	140	102,0	143,0	1	0,122	29,0

Remarks : Unless specified on the order draft, couplings are delivered without boring. (1) For speeds > η_{max} : consult us. (2) Maximum bores for keyways as per ISO R773. (3) Necessary clearance for alignment. (4) For solid hubs. (5) For pilot bored hubs.

Remarques : Sans indication à la commande, les accouplements sont livrés non alésés. (1) Pour des vitesses > η_{max} : nous consulter. (2) Alésages maximum pour rainures suivant ISO R773. (3) Distance ncessaire pour l'alignement. (4) Pour moyeux pleins. (5) Pour moyeux pré-alésés.

Anmerkungen : Ohne entspr. Hinweis bei Bestellung werden die Kupplungen ungebohrt geliefert. (1) Für Drehzahlen > n_{max} : rückfragen. (2) Max.- Bohrungen bei Paßfederverbindungen gem. ISO R773. (3) Erforderlich für Ausrichtung. (4) Gültig bei Vollnaben. (5) Gültig bei Vagedohrten Naben.

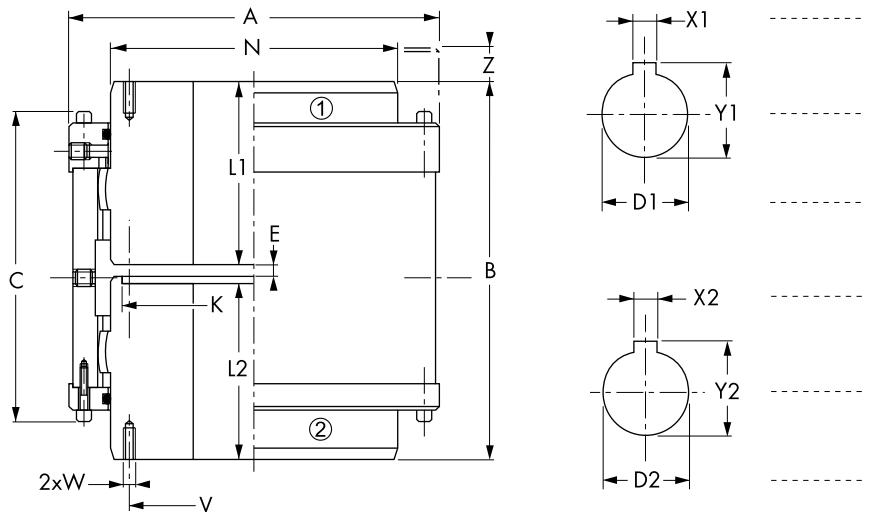

Size	T _N (Nm)	η _{max}	D1	D1	A	B	C	E	L1	L2	N	V	W	Z	J	m
Taille	9550 . kW	min ⁻¹	min.	max.											kgm ²	kg
Baugröße	min ⁻¹	(1)	(2)	(2)										(3)	(4)	(5)
110	16 000	3 350	0	110	186	199	196	19	90	85	151	-	-	150	0,159	35
130	22 000	3 100	55	130	216	233	228	23	105	99	178	-	-	175	0,340	51
155	32 000	2 800	65	155	254	264	249	24	120	114	213	-	-	191	0,735	81
175	45 000	2 700	80	175	282	299	276	29	135	129	235	205	M12	209	1,25	111
195	62 000	2 550	90	195	317	332	298	32	150	154	263	226	M16	224	2,19	153
215	84 000	2 450	100	215	346	389	341	39	175	169	286	250	M16	253	3,49	207
240	115 000	2 300	120	240	376	426	368	46	190	184	316	276	M16	271	5,33	262
275	174 000	2 150	150	275	436	483	408	43	220	214	372	330	M20	303	10,90	398

97C2TAV002
mm

T			
A	With continous sleeve	Avec manchon monobloc	Mit einteiliger Hülse
O	Disconnectable	Décrabottable	Auskuppelbar
32 ▶ 275	Size	Taille	Baugröße

This hub in stand still when disconnected
Ce moyeu à l'arrêt en position débrayée
Diese Nabe drehstill, wenn ausgekuppelt

The user is responsible for the provision of safety guards and correct installation of all equipment. Certified dimensions available upon request.

Les dispositifs de protection doivent être prévus par l'utilisateur. Celui-ci est responsable de l'installation correcte de l'ensemble.

Dimensions définitives sur demande.

Der Benutzer ist verantwortlich für die Beistellung der Schutzhauben und das fachgemäße Aufstellen der gesamten Ausrüstung.

Verbindliche Maße auf Wunsch.

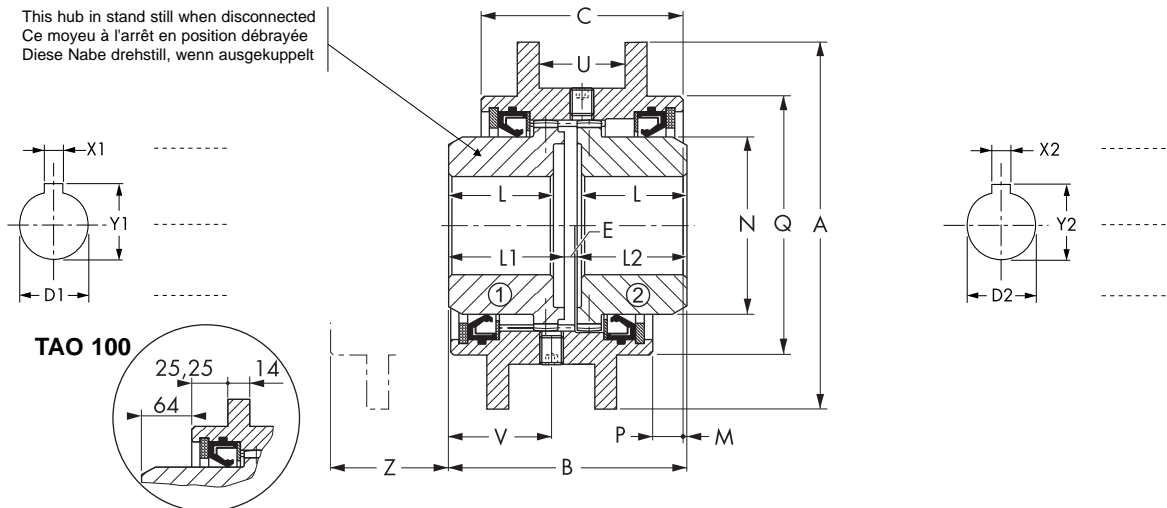

TAO 100

Size Taille Baugröße	T _N (Nm) 9550 · kW min ⁻¹	n _{max} min ⁻¹	D1	D1	A	B	C	E	L	L1	L2	M	N	P	Q	U	V	Z	J	m
			D2	D2															(3)	(4)
32	550	4500	0	32	108	80,0	68,0	6	35,5	38,5	35,5	0,9	50	9,5	84	17,5	35,5	45,0	0,004	3,0
42	1 100	3800	0	42	134	94,8	87,0	6	41,0	46,0	42,8	-4,1	60	16,0	95	18	39,5	45,2	0,009	5,0
55	1 950	2750	22	57	150	110,0	93,5	6	48,5	53,5	50,5	1,4	82	14,0	120	20,5	47,5	45,0	0,022	8,5
65	3 200	2200	25	70	180	117,0	101,0	7	51,0	57,0	53,0	-1,5	100	17,5	140	25,5	50,5	48,0	0,035	11,5
80	5 600	1850	38	85	195	139,0	111,0	11	61,0	67,0	61,0	4,3	120	19,0	168	25,5	60,0	56,0	0,080	18,5
100 (5)	8 500	1600	38	100	218	222,5	125,5	12,5	102,0	108,0	102,0	37,5	140	20,5	190	-	-	27,5	0,170	33,0

Remarks :

Unless specified on the order draft, couplings are delivered without boring.

- (1) For speeds > n_{max} : consult us.
- (2) Maximum bores for keyways as per ISO R773.
- (3) Necessary clearance for alignment
- (4) For minimum bore.
- (5) Only one collar.

Remarques :

Sans indication à la commande, les accouplements sont livrés non alésés.

- (1) Pour des vitesses > n_{max} : nous consulter.
- (2) Alésages maximum pour rainures suivant ISO R773.
- (3) Distance nécessaire pour l'alignement
- (4) Pour alesage minimum.
- (5) Seulement une collerette.

Anmerkungen :

Ohne entspr. Hinweis bei Bestellung werden die Kupplungen ungebohrt geliefert.

- (1) Für Drehzahlen > n_{max} : rückfragen.
- (2) Max.- Bohrungen bei Paßfederverbindungen gem. ISO R773.
- (3) Erforderlich für Ausrichtung.
- (4) Gültig bei Min.- Bohrungen.
- (5) Nur ein Kragen.

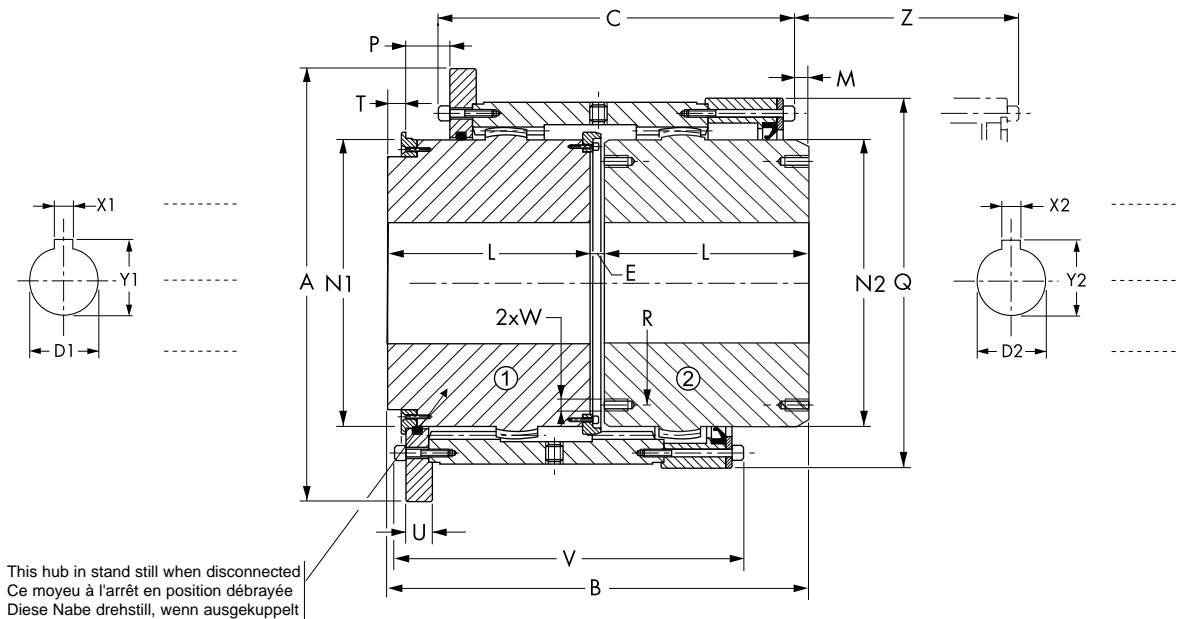

This hub in stand still when disconnected
Ce moyeu à l'arrêt en position débrayée
Diese Nabe drehstill, wenn ausgekuppelt

Size Taille Baugröße	T _N (Nm) 9550 · kW min ⁻¹	n _{max} min ⁻¹	D1	D1	A	B	C	E	L	M	N1	N2	P	Q	R	T	U	V	W	Z	J	m
			D2	D2																	(3)	(4)
130	22 000	1 300	55	120	260	286	244	6	140	3	178	165	38	216	-	12	16	244	-	118	0,433	67,2
155	32 000	1 100	65	150	300	316	272	6	155	1	213	200	44	254	-	8,5	18	272	-	129	0,924	103,6
175	45 000	1 000	80	165	330	358	306	8	175	1	235	224	42	282	205	16	25	306	M12	145	1,59	143
195	62 000	900	90	185	365	388	332	8	190	1	263	250	46	317	226	16	25	332	M16	159	2,69	193
215	84 000	800	100	210	390	448	382	8	220	3	286	280	53	346	250	19,5	25	382	M16	185	4,28	263
240	115 000	750	120	230	420	488	417	8	240	1	316	300	58	376	276	21	25	417	M16	203	6,42	328
275	174 000	620	150	270	480	550	468	10	270	-1	372	360	68	436	330	23,5	30	468	M20	218	13,22	494

97C2TA0002

mm

T			
SH	Manuel operating system	Dispositif de manoeuvre manuel	Hand-Schaltvorrichtung
10 ▶ 24	Size	Taille	Baugröße

The user is responsible for the provision of safety guards and correct installation of all equipment.

Certified dimensions available upon request.

Les dispositifs de protection doivent être prévus par l'utilisateur. Celui-ci est responsable de l'installation correcte de l'ensemble.

Dimensions définitives sur demande.

Der Benutzer ist verantwortlich für die Beistellung der Schutzhauben und das fachgemäße Aufstellen der gesamten Ausrüstung. Verbindliche Maße auf Wunsch.

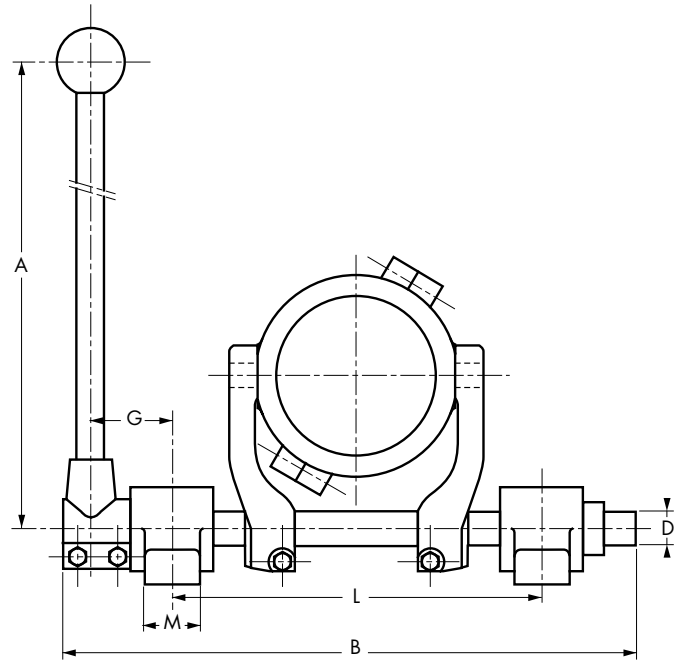
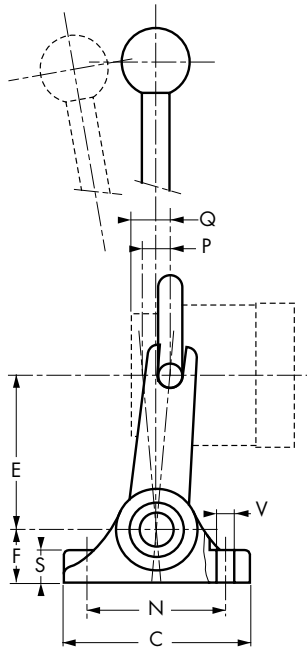

Remarks :
(1) Dimension for connected coupling.

Remarques :
(1) Cote pour accouplement embrayé.

Anmerkungen :
(1) Maß für eingeschaltete Kupplung.

Type Typ	HATECO TAO	A	B	C	D	E ⁺² ₀	F	G	L	M	N	P	Q	S	V	m kg
10	32	450	430	140	25	95	40	60	270	40	100	9,5	45	25	13	9,5
14	42	600	490	140	30	117,5	40	65	310	40	100	16	55,5	25	13	13
	55	600	490	140	30	117,5	40	65	310	40	100	14	61,5	25	13	13
16	65	750	565	160	35	145	50	70	365	45	120	17,5	68	25	13	18
	80	750	565	160	35	145	50	70	365	45	120	19	79	25	13	18
	100	750	565	160	35	145	50	70	365	45	120	20,5	91,5	25	13	18
21	130	1000	695	160	40	187,5	50	80	475	45	120	32	50	25	13	28
24	155	1200	695	160	40	187,5	50	80	475	45	120	37	52,5	25	13	30

Caution :

When the coupling is running, the slip ring must be free of load. If necessary, the control lever should be supported.

The operation should be carried out with no torque applied and after the coupling has come to a complete stop.

Attention :

Lorsque l'accouplement est en rotation, le collier de manoeuvre doit être soulagé. Si nécessaire, le levier doit être en appui.

La manoeuvre doit être effectuée en l'absence de couple à transmettre et lors de l'arrêt total de la rotation de l'accouplement.

Achtung :

Bei laufender Kupplung muß der Schaltring entlastet sein. Nötigenfalls ist der Schalthebel abzustützen.

Der Schaltungsvorgang darf nur stattfinden, wenn die Kupplung völlig still steht und kein Drehmoment wirkt.

T			
A	With continous sleeve	Avec manchon monobloc	Mit einteiliger Hülse
H	With one axially displaceable	Avec moyeu coulissant	Mit verschiebbarem Nabenteil
32 ▶ 100	Size	Taille	Baugröße

The user is responsible for the provision of safety guards and correct installation of all equipment. Certified dimensions available upon request.

Les dispositifs de protection doivent être prévus par l'utilisateur. Celui-ci est responsable de l'installation correcte de l'ensemble. Dimensions définitives sur demande.

Der Benutzer ist verantwortlich für die Beistellung der Schutzhauben und das fachgemäße Aufstellen der gesamten Ausrüstung. Verbindliche Maße auf Wunsch.

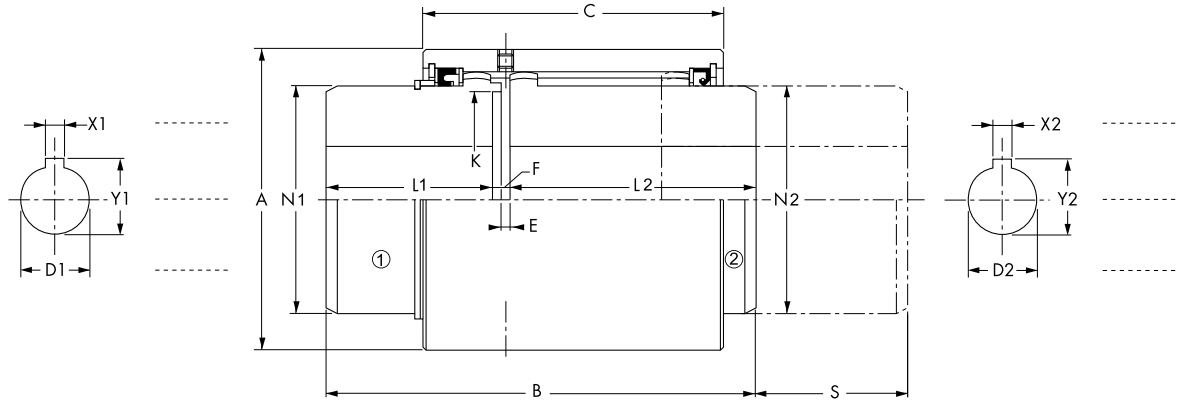

Size	T _N (Nm)	n _{max}	D1	D1	A	B	C	E	F	K	L1	L2	N1	N2	S	J	m
Taille	9550 . kW	min ⁻¹	D2	D2											max	kgm ²	kg
Baugröße	min ⁻¹		min.	max.			(1)	(3)							(2)		
32	550		0	32	84	109	83	3,7	6,7	49	38,5	67	50,9	50	30,5		
42	1100		0	42	95	117	90,5	4	9	57	46	67	60,4	60	24		
55	1950		22	57	120	180	142,5	4	9	76	53,5	122	82,6	82	71,4		
65	3200	Consult us	25	70	140	186	143,5	4,2	10,2	95	57	125	100	100	67,3	Consult us	
80	5600	Nous consulter	38	85	168	216	166,5	4,2	10,2	121	67	145	121	120	81	Nous consulter	
100	8500	Rückfragen	38	100	190	263	169,5	5	11	140	108	150	143	140	79	Rückfragen	

Remarks : Unless specified on the order draft, couplings are delivered without boring. (1) Maximum bores for keyways as per ISO R773. (2) For S>S max, consult us. (3) For S max.

Remarques : Sans indication à la commande, les accouplements sont livrés non alésés. (1) Alésages maximum pour rainures suivant ISO R773. (2) Pour S>S max, consultez nous. (3) Pour S max.

Anmerkungen : Ohne entspr. Hinweis bei Bestellung werden die Kupplungen ungebohrt geliefert. (1) Max.- Bohrungen bei Paßfederverbindungen gem. ISO R773. (2) Für S>S max, Rückfragen. (3) Für S max.

T			
F	With flanged sleeve	Avec manchon à bride	Mit Flanschhülse
45 ▶ 660	Size	Taille	Baugröße

The user is responsible for the provision of safety guards and correct installation of all equipment.
Certified dimensions available upon request.

Les dispositifs de protection doivent être prévus par l'utilisateur. Celui-ci est responsable de l'installation correcte de l'ensemble.
Dimensions définitives sur demande.

Der Benutzer ist verantwortlich für die Beistellung der Schutzhauben und das fachgemäße Aufstellen der gesamten Ausrüstung.
Verbindliche Maße auf Wunsch.

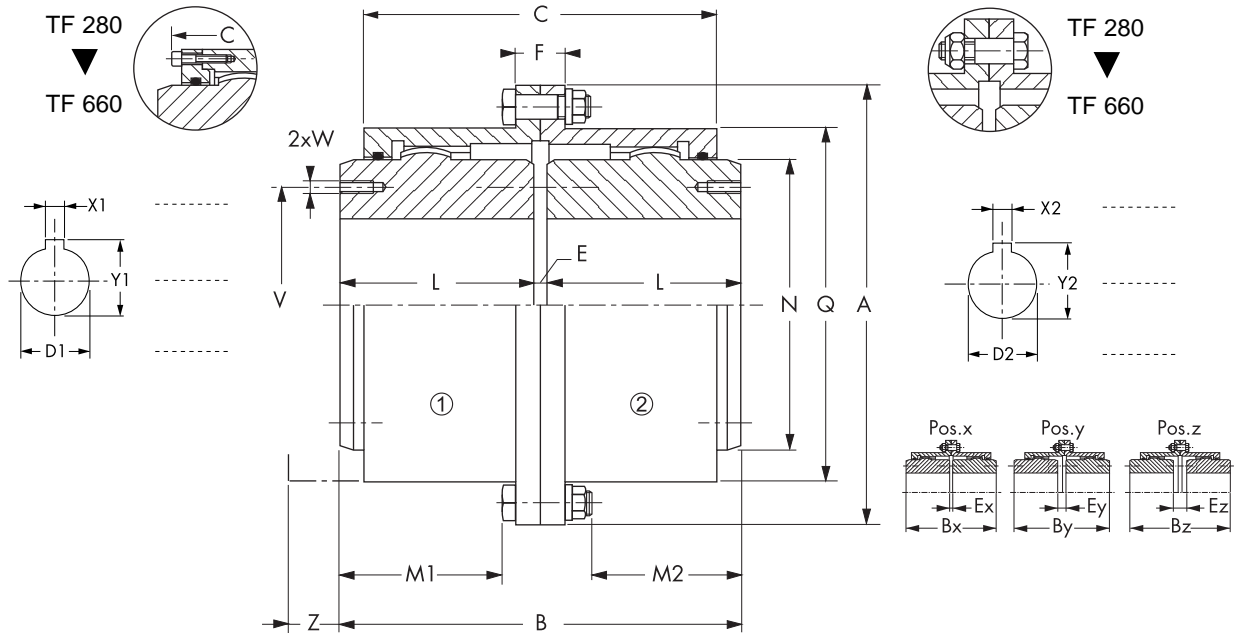

Remarks :

- Unless specified on the order draft, couplings are delivered without boring.
- (1) For speeds > n_{max} : consult us.
- (2) Maximum bores for keyways as per ISO R773.
- (3) Necessary clearance for alignment
- (4) For solid hubs.
- (5) For pilot bores.

Remarques :

- Sans indication à la commande, les accouplements sont livrés non alésés.
- (1) Pour des vitesses > n_{max} : nous consulter.
- (2) Alésages maximum pour rainures suivant ISO R773.
- (3) Distance nécessaire pour l'alignement
- (4) Pour moyeux pleins.
- (5) Pour moyeux pré-alésés.

Anmerkungen :

- Ohne entspr. Hinweis bei Bestellung werden die Kupplungen ungebohrt geliefert.
- (1) Für Drehzahlen > n_{max} : rückfragen.
- (2) Max.- Bohrungen bei Paßfederverbindungen gem. ISO R773.
- (3) Erforderlich für Ausrichtung.
- (4) Gültig bei Vollnaben.
- (5) Gültig bei Min.- Bohrungen.

Size Taille Baugröße	T _N (Nm) 9550 · kW min ⁻¹	n _{max} min ⁻¹	D1		A	B			C	E			F	L	M1	M2	N	Q	V	W	Z	J	m
			D2	D2		B _x	B _y	B _z		E _x	E _y	E _z											
45	1 300	5 000	0	45	111	89	98	107	89	3	12	21	28	43	18,5	25	67	80	-	-	29	0,005	4,1
60	2 800	4 400	0	60	141	103	109	115	103	3	9	15	38	50	20,5	25,5	87	103,5	-	-	31,5	0,015	8,0
75	5 000	4 000	0	75	171	127	141	155	127	3	17	31	38	62	27,5	36,5	106	129,5	-	-	42,5	0,040	14,6
95	10 000	3 600	0	95	210	157	169	181	157	5	17	29	44	76	35,5	46,5	130	156	-	-	46	0,105	26,1
110	16 000	3 350	0	110	234	185	199	213	185	5	19	33	44	90	49,5	60,5	151	181	-	-	55	0,191	38,8
130	22 000	3 100	55	130	274	216	233	250	216	6	23	40	57	105	56,5	66,5	178	209	-	-	67	0,430	59,2
155	32 000	2 800	65	155	312	246	264	282	246	6	24	42	57	120	71,5	81,5	213	247	-	-	73	0,842	89,4
175	45 000	2 700	80	175	337	278	299	320	278	8	29	50	57	135	87,5	97,5	235	273	205	M12	81	1,320	117,5
195	62 000	2 550	90	195	380	308	332	356	308	8	32	56	76	150	92	103	263	307	226	M16	88	2,448	167,1
215	84 000	2 450	100	215	405	358	389	420	358	8	39	70	76	175	117	128	286	338	250	M16	102	3,716	222,4
240	115 000	2 300	120	240	444	388	426	464	388	8	46	84	52	190	135	153	316	368	276	M16	114	5,384	275,0
275	174 000	2 150	150	275	506	450	483	516	450	10	43	76	57	220	168,5	181,5	372	426	330	M20	119	10,872	413,6
280	245 000	1 900	180	280	591	570	590	610	450	10	30	50	66	280	218	233	394	472	336	M20	31	20,1	591
320	290 000	1 800	200	320	640	597	617	637	468	13	33	53	76	292	226,5	241,5	432	518	377	M20	31,5	31	760
360	370 000	1 500	220	360	684	623	658	693	502	13	48	83	76	305	229,5	250,5	480	562	420	M24	36	45	930
400	450 000	1 400	260	400	742	673	713	753	538	13	53	93	76	330	254,5	275,5	530	620	480	M24	36	68	1180
450	560 000	1 300	280	450	804	713	761	809	566	13	61	109	76	350	274,5	295,5	594	682	544	M24	28,5	105	1530
500	630 000	1 250	300	500	908	759	811	863	602	19	71	123	96	370	282,5	305,5	629	733	568	M42	33,5	164	1950
530	750 000	1 050	330	530	965	809	865	921	636	19	75	131	96	395	307,5	330,5	673	787	600	M42	30,5	228	2330
560	860 000	900	350	560	1029	859	919	979	666	19	79	139	96	420	332,5	355,5	724	841	642	M42	20,5	313	2840
600	1 000 000	800	380	600	1092	905	969	1033	722	25	89	153	116	440	340,5	364,5	772	892	680	M48	42,5	430	3370
660	1 290 000	555	420	660	1200	945	1017	1089	750	25	97	169	116	460	360,5	384,5	870	997	765	M48	37,5	685	4370

97C2TF0002

mm

T			
F	With flanged sleeve	Avec manchon à bride	Mit Flanschhülse
LL	With extended hubs	Avec moyeux longs	Mit langen Naben
45 ▶ 320	Size	Taille	Baugröße

The user is responsible for the provision of safety guards and correct installation of all equipment. Certified dimensions available upon request.

Les dispositifs de protection doivent être prévus par l'utilisateur. Celui-ci est responsable de l'installation correcte de l'ensemble. Dimensions définitives sur demande.

Der Benutzer ist verantwortlich für die Beistellung der Schutzhauben und das fachgemäße Aufstellen der gesamten Ausrüstung. Verbindliche Maße auf Wunsch.

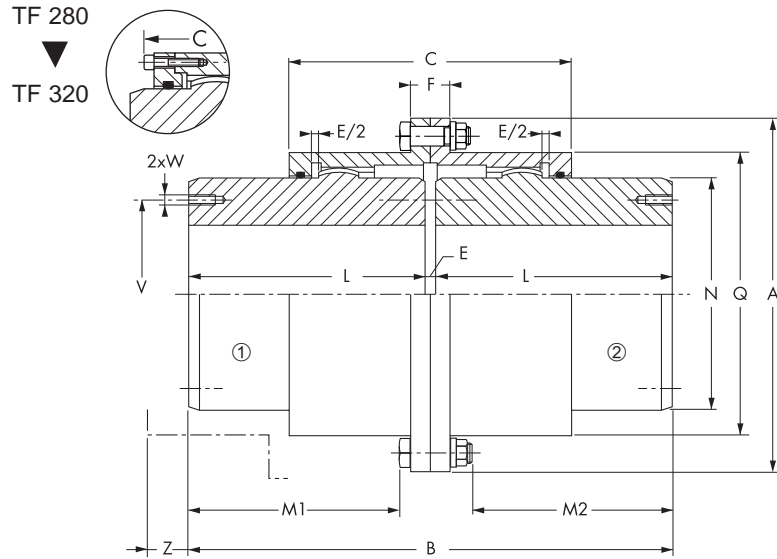

Remarks : Unless specified on the order draft, couplings are delivered without boring. (1) For speeds > n_{max} : consult us. (2) Maximum bores for keyways as per ISO R773. (3) Necessary clearance for alignment (4) For solid hubs. (5) For minimum bore.

Remarques : Sans indication à la commande, les accouplements sont livrés non alésés. (1) Pour des vitesses > n_{max} : nous consulter. (2) Alésages maximum pour rainures suivant ISO R773. (3) Distance nécessaire pour l'alignement (4) Pour moyeux pleins. (5) Pour alesage minimum.

Anmerkungen : Ohne entspr. Hinweis bei Bestellung werden die Kupplungen ungebohrt geliefert. (1) Für Drehzahlen > n_{max} : rückfragen. (2) Max.- Bohrungen bei Paßfederverbindungen gem. ISO R773. (3) Erforderlich für Ausrichtung. (4) Gültig bei Vollnabe. (5) Gültig bei Min.- Bohrungen.

Size Taille Baugröße	T _N (Nm)	n _{max} min ⁻¹ (1)	D1		A	B	C	E	F	L	M1	M2	N	Q	V	W	Z	J kgm ² (4)	m kg (5)
			D2	D2															
45	1 300	5 000	0	45	111	163	82	3	28	80	55,5	62,0	67	80,0	-	-	0	0,006	6,1
60	2 800	4 400	0	60	141	231	94	3	38	114	84,5	89,5	87	103,5	-	-	0	0,021	14,0
75	5 000	4 000	0	75	171	263	117	3	38	130	95,5	104,5	106	129,5	-	-	0	0,053	24,0
95	10 000	3 600	0	95	210	297	135	5	44	146	105,5	116,5	130	156	-	-	0	0,136	40,7
110	16 000	3 350	0	110	234	335	164	5	44	165	124,5	135,5	151	181	-	-	0	0,251	59,9
130	22 000	3 100	55	130	274	346	196	6	57	170	121,5	131,5	178	209	-	-	2	0,530	82,1
155	32 000	2 800	65	155	312	386	217	6	57	190	141,5	151,5	213	247	-	-	3	1,06	125
175	45 000	2 700	80	175	337	408	242	8	57	200	152,5	162,5	235	273	205	M12	16	1,62	157
195	62 000	2 550	90	195	380	448	264	8	76	220	162,0	173,0	263	307	226	M16	18	2,96	220
215	84 000	2 450	100	215	405	508	303	8	76	250	192,0	203,0	286	338	250	M16	27	4,49	289
240	115 000	2 300	120	240	444	568	330	8	52	280	225,0	243,0	316	368	276	M16	24	6,76	370
275	174 000	2 150	150	275	506	710	367	10	57	350	298,5	311,5	372	426	330	M20	0	14,7	599
280	244 000	1 900	180	280	591	830	450	10	66	410	348,0	363,0	394	472	336	M20	32,5	24,7	787
320	290 000	1 800	200	320	640	953	468	13	76	470	404,5	419,5	432	518	377	M20	-9	40,2	1080

T			
F	With flanged sleeve	Avec manchon à bride	Mit Flanschhülse
V	For vertical shafts	Pour arbres verticaux	Für vertikale Wellen
45 ▶ 275	Size	Taille	Baugröße

The user is responsible for the provision of safety guards and correct installation of all equipment. Certified dimensions available upon request.

Les dispositifs de protection doivent être prévus par l'utilisateur. Celui-ci est responsable de l'installation correcte de l'ensemble. Dimensions définitives sur demande.

Der Benutzer ist verantwortlich für die Beistellung der Schutzhauben und das fachgemäße Aufstellen der gesamten Ausrüstung. Verbindliche Maße auf Wunsch.

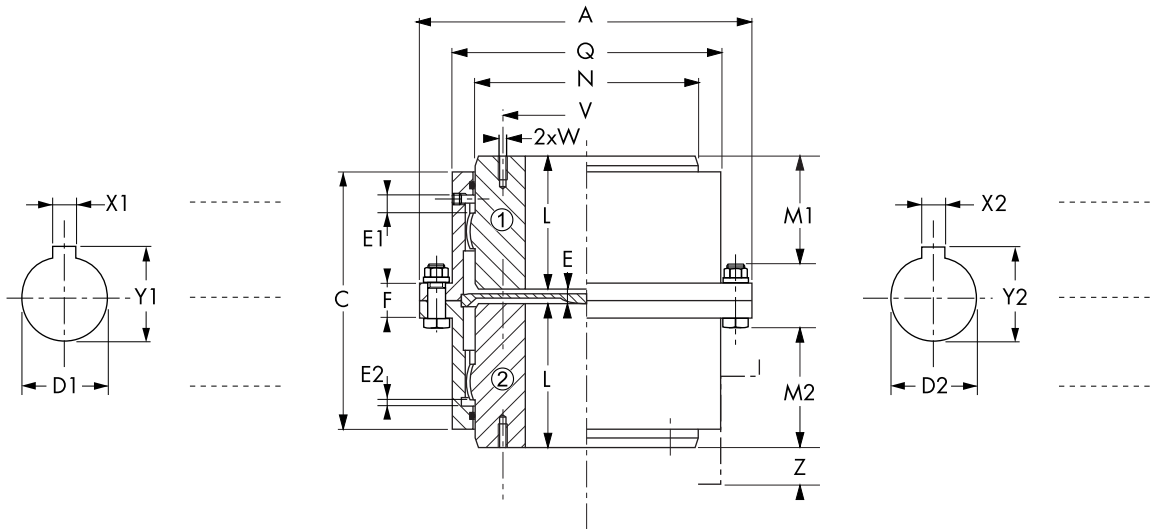

Remarks :

Unless specified on the order draft, couplings are delivered without boring.
 (1) For speeds > n_{max} : consult us.
 (2) Maximum bores for keyways as per ISO R773.
 (3) Necessary clearance for alignment
 (4) For solid hubs.
 (5) For minimum bore.

Remarques :

Sans indication à la commande, les accouplements sont livrés non alésés.
 (1) Pour des vitesses > n_{max} : nous consulter.
 (2) Alésages maximum pour rainures suivant ISO R773.
 (3) Distance nécessaire pour l'alignement
 (4) Pour moyeux pleins.
 (5) Pour alésage minimum.

Anmerkungen :

Ohne entspr. Hinweis bei Bestellung werden die Kupplungen ungebohrt geliefert.
 (1) Für Drehzahlen > n_{max} : rückfragen.
 (2) Max.- Bohrungen bei Paßfederverbindungen gem. ISO R773.
 (3) Erforderlich für Ausrichtung.
 (4) Gültig bei Vollnabe.
 (5) Gültig bei Min.- Bohrungen.

Size Taille Baugröße	T _N (Nm) 9550 kW min ⁻¹	n _{max} min ⁻¹ (1)	D1		A	B	C	E	E1	E2	F	L	M1	M2	N	Q	V	W	Z	J	m
			D2 min.	D1 max. (2)																	
45	1 300	5 000	0	45	111	94	84,5	8	5,5	1,5	28	43	30	18,5	67	80	-	-	26,5	0,005	4,1
60	2 800	4 400	0	60	141	105	97,5	5	5,5	1,5	38	50	27,5	20,5	87	103,5	-	-	15,5	0,015	8,0
75	5 000	4 000	0	75	171	136,5	120	12,5	6	1,5	38	62	46	27,5	106	129,5	-	-	37,75	0,040	14,6
95	10 000	3 600	0	95	210	163	146	11	8,5	2,5	44	76	52,5	35,5	130	156	-	-	43	0,105	26,1
110	16 000	3 350	0	110	234	193	172,5	13	8,5	2,5	44	90	68,5	49,5	151	181	-	-	51	0,191	38,8
130	22 000	3 100	55	130	274	224	202,5	14	12	3	57	105	74,5	56,5	178	209	-	-	63	0,430	59,2
155	32 000	2 800	65	155	312	255	224,5	15	12	3	57	120	90,5	71,5	213	247	-	-	66	0,842	89,4
175	45 000	2 700	80	175	337	287	254	17	16	4	57	135	106,5	87,5	235	273	205	M12	76,5	1,32	118
195	62 000	2 550	90	195	380	320	286	20	16	4	76	150	115	92	263	307	226	M16	82	2,45	167
215	84 000	2 450	100	215	405	377	330,5	27	16	4	76	175	147	117	286	338	250	M16	92,5	3,72	222
240	115 000	2 300	120	240	444	414	361	34	16	4	52	190	179	135	316	368	276	M16	101	5,38	275
275	174 000	2 150	150	275	506	468	411,5	28	20	5	57	220	199,5	168,5	372	426	330	M20	110	10,9	414

T			
F	With flanged sleeve	Avec manchon à bride	Mit Flanschhülse
F	With floating shaft	Avec arbre flottant	Mit fliegender Welle
45 ▶ 320	Size	Taille	Baugröße

The user is responsible for the provision of safety guards and correct installation of all equipment.
Certified dimensions available upon request.

Les dispositifs de protection doivent être prévus par l'utilisateur. Celui-ci est responsable de l'installation correcte de l'ensemble.
Dimensions définitives sur demande.

Der Benutzer ist verantwortlich für die Beistellung der Schutzhauben und das fachgemäße Aufstellen der gesamten Ausrüstung.
Verbindliche Maße auf Wunsch.

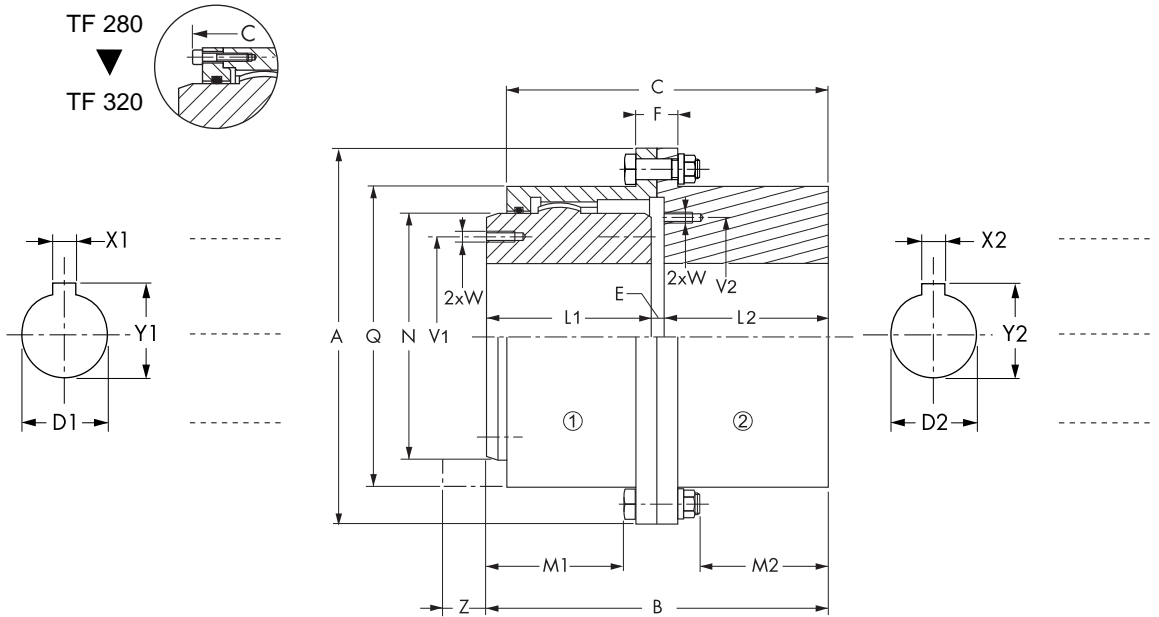

Remarks :

Unless specified on the order draft, couplings are delivered without boring.
(1) Maximum bores for keyways as per ISO R773.

(2) Necessary clearance for alignment.
(3) For solid hubs.
(4) For minimum bore.

Remarques :

Sans indication à la commande, les accouplements sont livrés non alésés.

(1) Alésages maximum pour rainures suivant ISO R773.
(2) Distance nécessaire pour l'alignement.
(3) Pour moyeux pleins.
(4) Pour alesage minimum.

(4) Pour alesage minimum.

Anmerkungen :

Ohne entspr. Hinweis bei Bestellung werden die Kupplungen ungebohrt geliefert.

(1) Max.- Bohrungen bei Paßfederverbindungen gem. ISO R773.
(2) Erforderlich für Ausrichtung.
(3) Gültig bei Vollnabe.
(4) Gültig bei Min.- Bohrungen.

Size	Tn (Nm)	n _{max}	D1	D1	D2	D2	A	B	C	C2	E	F	L1	L2	M1	M2	N	Q	V1	V2	W	Z	J	m
Taille	9550_kW	min ⁻¹	min.	max.	min.	max.																(2)	(3)	(4)
Baugröße	min ⁻¹		(1)		(1)																			
45	1 300		0	45	0	55	111	88	84,5	43,5	5	28	43	40	25	17,5	67	80	-	-	-	29	0,005	4,1
60	2 800		0	60	0	75	141	102	97,5	50,5	5	38	50	47	25,5	19,5	87	103,5	-	-	-	31,5	0,016	8,2
75	5 000		0	75	0	95	171	125	120	61,5	5	38	62	58	36,5	25,5	106	129,5	-	-	-	42,5	0,040	14,6
95	10 000		0	95	0	110	210	156	146	77,5	6	44	76	74	46,5	34,5	130	156	-	-	-	46	0,107	26,5
110	16 000		0	110	0	130	234	183	172,5	90,5	6	44	90	87	60,5	47,5	151	181	-	-	-	55	0,197	39,6
130	22 000		55	130	55	155	274	212,5	202,5	104,5	6,5	57	105	101	66,5	53	178	209	-	-	-	67	0,446	60,3
155	32 000		65	155	65	180	312	239,5	225	116,5	6,5	57	120	113	81,5	65	213	247	-	-	-	73	0,868	90,3
175	45 000		80	175	80	200	337	272	254	133	8	57	135	129	97,5	81,5	235	273	205	235	M 12	81	1,362	119,0
195	62 000		90	195	90	230	380	308	286	154	8	76	150	150	103	92	263	307	226	265	M 16	88	2,584	174,3
215	84 000		100	215	100	250	405	358	330,5	179	8	76	175	175	128	117	286	338	250	290	M 16	102	3,900	231,1
240	115 000		120	240	120	280	444	390	361	196	10	52	190	190	153	137	316	368	276	320	M 16	114	5,650	285,2
275	174 000		150	275	150	330	506	453	411,5	228	13	57	220	220	181,5	171,5	372	426	330	370	M 20	119	11,446	429,3
280	245 000		180	280	180	360	591	573	513	288	13	66	280	280	218	236	394	472	336	416	M 20	33	22,6	648
320	290 000		200	320	200	400	640	598,5	534	300	14,5	76	292	292	226,5	243	432	518	377	456	M 20	39	34,5	822

T			
F	With flanged sleeve	Avec manchon à bride	Mit Flanschhülse
S	With spacer	Avec pièce d'espacement	Mit Distanzstück
42 ▶ 320	Size	Taille	Baugröße

TF 280

TF 320

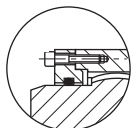

The user is responsible for the provision of safety guards and correct installation of all equipment.
Certified dimensions available upon request.

Les dispositifs de protection doivent être prévus par l'utilisateur. Celui-ci est responsable de l'installation correcte de l'ensemble.
Dimensions définitives sur demande.

Der Benutzer ist verantwortlich für die Beistellung der Schutzhauben und das fachgemäße Aufstellen der gesamten Ausrüstung.
Verbindliche Maße auf Wunsch.

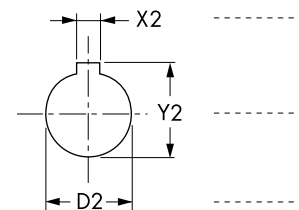
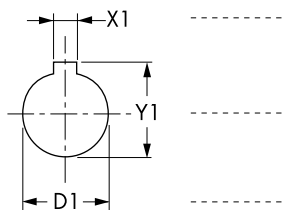
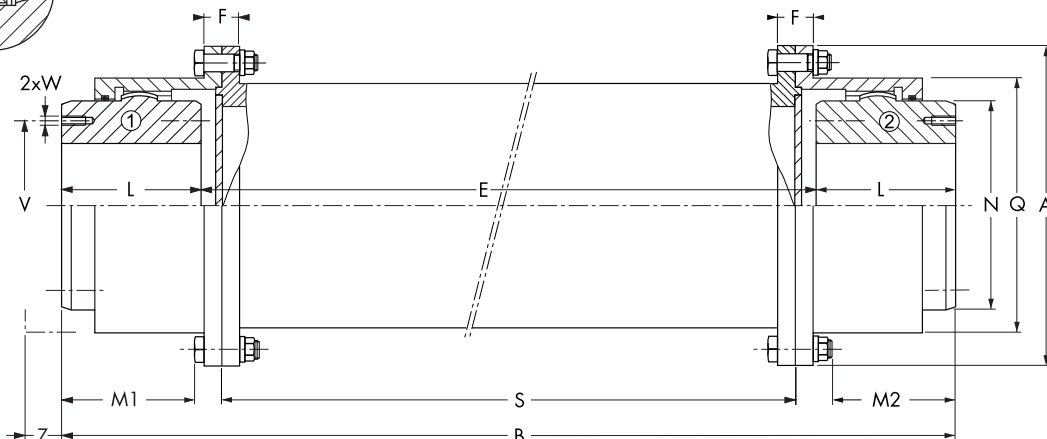

Remarks :

Unless specified on the order draft, couplings are delivered without boring.
(1) Maximum bores for keyways as per ISO R773.
(2) The maximum length depends of the torque and the rotation speed
(3) Necessary clearance for alignment

Remarques :

Sans indication à la commande, les accouplements sont livrés non alésés.
(1) Alésages maximum pour rainures suivant ISO R773.
(2) La longueur maximum dépend du couple et de la vitesse de rotation.
(3) Distance nécessaire pour l'alignement

Anmerkungen :

Ohne entspr. Hinweis bei Bestellung werden die Kupplungen ungebohrt geliefert.
(1) Max.- Bohrungen bei Paßfederverbindungen gem. ISO R773.
(2) Dir Maximal-Länge der Welle ist abhängig vom Drehmoment und von der Drehzal.
(3) Erforderlich für Ausrichtung.

Size Taille Baugröße	T _N (Nm) 9550 . kW min ⁻¹	n _{max} min ⁻¹	D1	D1	A	B	E	F	L	M1	M2	N	Q	S	V	W	Z	J	m
			D2	D2															
			min.	max.	min.	min.	min.	min.	min.	min.	min.	min.	min.	min.	min.	min.	min.	min.	min.
			(1)	(2)	(2)	(2)	(2)	(2)	(2)	(2)	(2)	(2)	(2)	(2)	(2)	(2)	(3)	(3)	(3)
45	1300		0	45	111	167	81	28	43	25	25	67	80	60	-	-	20		
60	2 800		0	60	141	195	95	38	50	25,5	25,5	87	103,5	80	-	-	26		
75	5 000		0	75	171	245	121	38	62	36,5	36,5	106	129,5	90	-	-	29		
95	10 000		0	95	210	291	139	44	76	46,5	46,5	130	156	110	-	-	34		
110	16 000		0	110	234	323	143	44	90	60,5	60,5	151	181	110	-	-	41		
130	22 000		55	130	274	380	170	57	105	66,5	66,5	178	209	130	-	-	50		
155	32 000		65	155	312	412	172	57	120	81,5	81,5	213	247	130	-	-	55		
175	45 000		80	175	337	450	180	57	135	97,5	97,5	235	273	130	205	M12	60		
195	62 000		90	195	380	516	216	76	150	103	103	263	307	160	226	M16	64		
215	84 000		100	215	405	580	230	76	175	128	128	286	338	160	250	M16	71		
240	115 000		120	240	444	624	244	52	190	153	153	316	368	160	276	M16	76		
275	174 000		150	275	506	676	236	57	220	181,5	181,5	372	426	160	330	M20	96		
280	244 000		180	280	591	780	226	66	280	218	233	394	472	176	336	M20	28		
320	290 000		200	320	640	827	243	76	292	226,5	241,5	432	518	190	377	M20	33		

T			
F	With flanged sleeve	Avec manchon à bride	Mit Flanschhülse
H	With one axially displaceable hub	Avec moyeu coulissant	Mit verschiebbarem Nabenteil
60 ▶ 215	Size	Taille	Baugröße

The user is responsible for the provision of safety guards and correct installation of all equipment. Certified dimensions available upon request.

Les dispositifs de protection doivent être prévus par l'utilisateur. Celui-ci est responsable de l'installation correcte de l'ensemble. Dimensions définitives sur demande.

Der Benutzer ist verantwortlich für die Beistellung der Schutzhauben und das fachgemäße Aufstellen der gesamten Ausrüstung. Verbindliche Maße auf Wunsch.

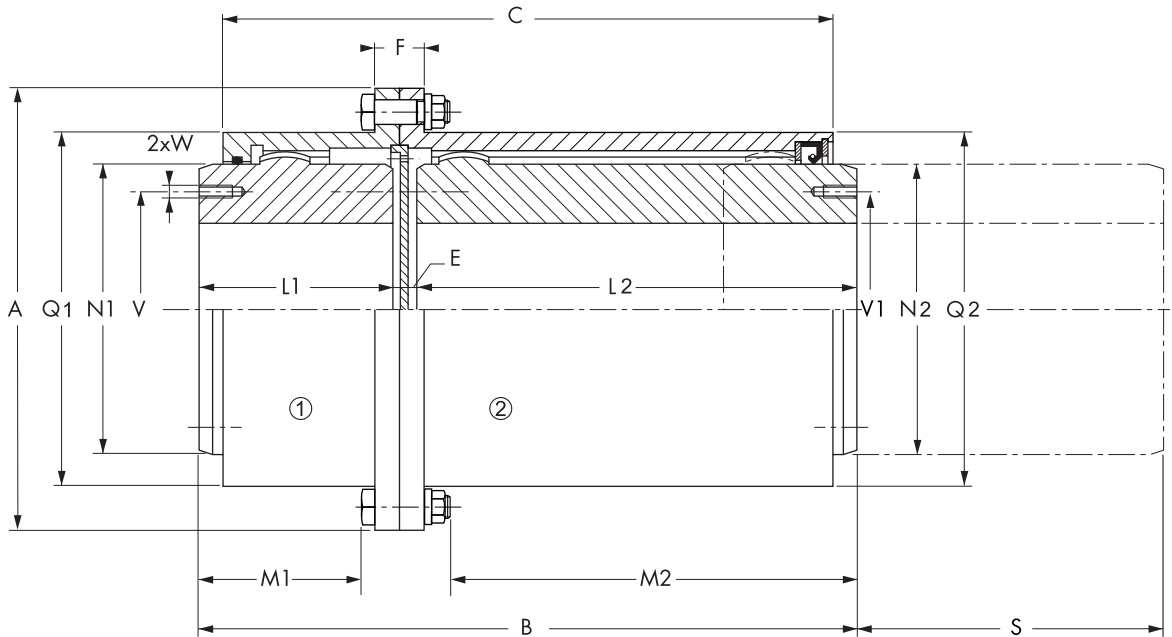

Remarks : Unless specified on the order draft, couplings are delivered without boring. (1) Maximum bores for keyways as per ISO R773.

Remarques : Sans indication à la commande, les accouplements sont livrés non alésés. (1) Alésages maximum pour rainures suivant ISO R773.

Anmerkungen : Ohne entspr. Hinweis bei Bestellung werden die Kupplungen ungebohrt geliefert. (1) Max.- Bohrungen bei Paßfederverbindungen gem. ISO R773.

Size Taille Baugröße	T _N (Nm) 9550_kW	n _{max} min ⁻¹	D1 D1		A	B	C	E	F	L1	L2	M1	M2	N1	N2	Q1	Q2	S	V	V1	W	J	m
			D2	D2																			
60	2 800	0	60	141	193	185	3	28	50	135	20,5	-	87	78	103,5	108	85	-	-	-	-	-	-
75	5 000	0	75	171	210	197,5	3	38	62	140	27,5	-	106	98	129,5	129,5	80	-	-	-	-	-	-
95	10 000	0	95	210	231	212,5	5	38	76	145	35,5	-	130	115	156	156	80	-	-	-	-	-	-
110	16 000	0	110	234	250	239	5	44	90	150	49,5	-	151	140	181	181	90	-	-	-	-	-	-
130	22 000	55	130	274	276	257	6	44	105	160	56,5	-	178	165	209	209	85	-	-	-	-	-	-
155	32 000	65	155	312	291	270,5	6	57	120	160	71,5	-	213	195	247	247	80	-	-	-	-	-	-
175	45 000	80	175	337	319	289	8	57	135	170	87,5	-	235	230	273	270	75	205	200	M 12	-	-	
195	62 000	90	195	380	344	300	8	76	150	180	92	-	263	260	307	305	70	226	225	M 12	-	-	
215	84 000	100	215	405	381	330,5	8	76	175	190	117	-	286	280	338	330	70	250	245	M 16	-	-	

T			
F	With flanged sleeve	Avec manchon à bride	Mit Flanschhülse
E	With reduced end play	A jeu axial réduit	Mit reduziertem Axialspiel
45 ▶ 275	Size	Taille	Baugröße

The user is responsible for the provision of safety guards and correct installation of all equipment.
Certified dimensions available upon request.

Les dispositifs de protection doivent être prévus par l'utilisateur. Celui-ci est responsable de l'installation correcte de l'ensemble.
Dimensions définitives sur demande.

Der Benutzer ist verantwortlich für die Beistellung der Schutzhauben und das fachgemäße Aufstellen der gesamten Ausrüstung.
Verbindliche Maße auf Wunsch.

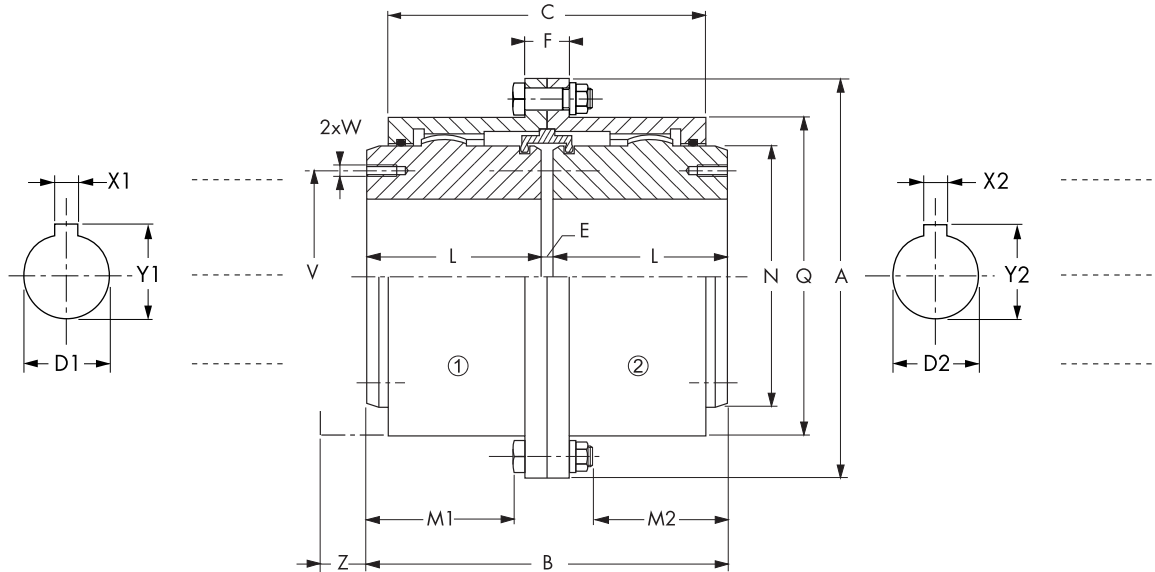

Remarks :

Unless specified on the order draft, couplings are delivered without boring.
(1) For speeds > nmax : consult factory.
(2) Maximum bores for keyways as per ISO R773.
(4) Solid hubs.
(5) For pilot bore.

Remarques :

Sans indication à la commande, les accouplements sont livrés non alésés.
(1) Pour des vitesses > nmax : nous consulter.
(2) Alésages maximum pour rainures suivant ISO R773.
(4) Pour moyeux pleins.
(5) Pour alésage minimum.

Anmerkungen :

Ohne entspr. Hinweis bei Bestellung werden die Kupplungen ungebohrt geliefert.
(1) Für Drehzahlen > nmax : rückfragen.
(2) Max.- Bohrungen bei Paßfederverbindungen gem. ISO R773.
(4) Gültig bei Vollnaben.
(5) Gültig bei Min.- Bohrungen.

Size	Tn (Nm)	n _{max} min ⁻¹	D1 D2 min.	D1 D2 max.	A	B	C	E	F	L	M1	M2	N	Q	V	W	Z	J kgm ²	m kg
Taille	9550 . kW	min ⁻¹	min.	max.													(3)	(4)	(5)
Baugröße			(1)	(2)															
45	1 300	5 000	0	45	117	89	82	3	28	43	18,5	25	67	80,0	-	-	29	0,005	4,1
60	2 800	4 400	0	60	141	103	94	3	38	50	20,5	25,5	87	103,5	-	-	31,5	0,015	8,0
75	5 000	4 000	0	75	171	127	117	3	38	62	27,5	36,5	106	129,5	-	-	42,5	0,040	14,6
95	10 000	3 600	0	95	210	157	137	5	44	76	35,5	46,5	130	156	-	-	46	0,105	26,1
110	16 000	3 350	0	110	234	185	164	5	44	90	49,5	60,5	151	181	-	-	55	0,191	38,8
130	22 000	3 100	55	130	274	216	196	6	57	105	56,5	66,5	178	209	-	-	67	0,430	59,2
155	32 000	2 800	65	155	312	246	217	6	57	120	71,5	81,5	213	247	-	-	73	0,842	89,4
175	45 000	2 700	80	175	337	278	242	8	57	135	87,5	97,5	235	273	205	M 12	81	1,32	118
195	62 000	2 550	90	195	380	308	264	8	76	150	92	103	263	307	226	M 16	88	2,45	167
215	84 000	2 450	100	215	405	358	303	8	76	175	117	128	286	338	250	M 16	102	3,72	222
240	115 000	2 300	120	240	444	388	330	8	52	190	135	153	316	368	276	M 16	114	5,38	275
275	174 000	2 150	150	275	506	450	367	10	57	220	168,5	181,5	372	426	330	M 20	119	10,87	414

MOUNTING
Arrangement TJ

Unless otherwise specified, HATECO couplings are delivered as standard in the non-bored state. Upon request, the couplings can be bored and key-wayed and provided with a radially tapped hole for a set-screw.

Boring :

When machining the bores, take care that the hub is accurately centered on its outer diameter in order to ensure correct alignment and to avoid premature wear of the toothing.

Mounting :

Grease the sealing rings fitted inside the covers and the O-ring. Slide the O-ring over the sleeve.

Place the covers equipped with their sealing rings on the shafts to be connected taking care not to damage the rings.

Install the hubs on the shafts (interference fit is adequate) to provide full-length bearing contact.

Slide the sleeve over the hub fitted to the longest shaft end.

Align (see **Alignment**)

Fill the space between the hubs and the teeth with the specified grease (see **Maintenance**).

Slice the sleeve over the two hubs.

Secure the covers (equipped with their sealing rings) using bolts.

Disassembly :

To disassemble the coupling, proceed in the reverse order of mounting. The hubs shall be removed undamaged using a hub puller.

MAINTENANCE
Arrangement TJ

Maintenance of the HATECO coupling is limited to lubrication every 5000 hours of operation.

To do so, disassemble the covers and move the sleeve away from the coupling. After cleaning all parts containing old grease, fill the spaces with fresh grease and reassemble the couplings (see **Mounting**). Use extreme-pressure NLGI 2 grade grease. The amount of grease is specified in the table 21.

MONTAGE
Exécution TJ

Sauf mention spécifique, les accouplements HATECO sont livrés en standard non-alésés. Un alésage-rainurage ainsi qu'un taraudage radial pour une vis de pression sur la clavette peuvent être réalisés sur demande.

Alésage :

Lors de la réalisation des alésages, veiller à ce que le moyeu soit parfaitement centré sur son diamètre extérieur. Ceci assurera l'exécution d'un alignement sans défaut et évitera ainsi une usure prématurée de la denture.

Montage :

Graisser les bagues d'étanchéité, montées dans les couvercles, et le joint torique. Glisser ce dernier sur le manchon.

Placer les couvercles, munis de leur bague d'étanchéité, sur les arbres à relier en prenant soin de ne pas endommager les bagues.

Monter les moyeux sur les arbres (un ajustement serré suffit) de manière qu'ils portent sur toute leur longueur.

Glisser le manchon sur le moyeu se trouvant sur le bout d'arbre le plus long.

Réaliser l'alignement (voir **Alignement**).

Remplir l'espace entre les deux moyeux de même que les dents avec de la graisse prescrite (voir **Maintenance**).

Glisser le manchon sur les deux moyeux.

Solidariser les couvercles (munis des bagues d'étanchéité) à l'aide des boulons.

Démontage :

Pour démonter l'accouplement, procéder suivant l'ordre inverse du montage. Les moyeux doivent être retirés sans dommage à l'aide d'un arrache moyeu.

MAINTENANCE
Exécution TJ

L'entretien de l'accouplement HATECO se réduit au renouvellement de la graisse toutes les 5000 heures de fonctionnement.

Pour cela démonter les couvercles et déplacer le manchon. Après nettoyage de toutes les pièces contenant de l'ancienne graisse et remplissage des espaces avec la nouvelle, remonter l'accouplement (voir **Montage**). Utiliser une graisse grade NLGI 2 extrême pression. La quantité de graisse est donnée dans le tableau page 21.

EINBAU
Bauart TJ

Ohne besonderen Hinweis bei der Bestellung werden die HATECO Kupplungen ungebohrt geliefert. Ausführung von Fertigbohrung und Nut, sowie Anbringen von Stellschrauben, auf Wunsch.

Fertigbohren :

Beim Fertigbohren ist darauf zu achten, daß das Nabenteil genau auf seine Aussenwand zentriert eingespannt wird. Dadurch kann eine bestmögliche Ausrichtung erreicht und vorzeitiger Verschleiß der Verzahnungen vermieden werden.

Einbau :

Die Dichtringe sowie den O-Ring leicht einfetten. Letzteren in seine Rille auf dem Hülsenteil drücken. Beide Blechdeckel mit den in ihnen vorher eingesetzten Dichtringen über die Wellenzapfen bringen. Dabei darauf achten, daß die Dichtlippen nicht beschädigt werden.

Die Nabenteile - richtig zueinandergekehrt - mit Hilfe eines Montagewerkzeuges soweit auf die Wellen schieben, daß sie in voller Länge auf den Wellen sitzen. Für den Wellensitz genügt eine feste Passung, ansonsten - insbesondere bei vertikalen Wellen - sind zusätzlich Stellschrauben vorzusehen. Das Hülsenteil über das Nabenteil schieben, das auf dem länger zugänglichen Wellenstrang sitzt.

Die Ausrichtung vornehmen (siehe **Ausrichtung**).

Den Raum zwischen den Innenstirnen der Nabenteile, sowie alle Verzahnungen, mit dem zur Schmierung vorgeschriebenen Fett (siehe **Wartung**) auffüllen.

Das Hülsenteil über beide Nabenteile schieben. Beide Deckel über dem Hülsenteil zusammenbringen. Alle Verbindungsbolzen durch die Löcher der Deckel einsetzen und in die Muttern fest eindrehen, so daß die Deckel sicher verbunden sind.

Ausbau :

Der Ausbau der Kupplung und die Demontage aller Einzelteile erfolgt in umgekehrter Folge zum Einbau. Die Nabenteile sollen dabei mit Hilfe eines Nabenabziehgerätes beschädigungsfrei von den Wellen gebracht werden.

WARTUNG
Bauart TJ

Die Wartung beschränkt sich auf eine Erneuerung des Schmierfettes in Intervallen von 5000 Betriebsstunden.

Dazu sind die Gehäusedeckel zu demontieren und das Hülsenteil zu verschieben. Nach Reinigung aller fetthaltenden Teile und Auffüllung der Räume mit neuem Fett ist die Kupplung wieder korrekt zusammenzubauen (siehe **Einbau**). Zu verwenden ist ein Hochdruckfett für Wälzlager, Konsistenzklasse 2, NLGI 2. Annähernde Fettmengen siehe Tabelle auf Seite 21.

MOUNTING Arrangement TA

Unless otherwise specified, HATECO couplings are delivered as standard in the non-bored state. Upon request, the couplings can be bored and key-wayed and provided with a radially tapped hole for a set-screw.

Boring :

When machining the bores, take care that the flange is accurately centered on its outer diameter in order to ensure correct alignment and to avoid premature wear of the spring or toothing.

Mounting :

Check whether the length of one of the shaft ends allows the sleeve to be moved axially.

We recommend the bore to be machined to accommodate shrink fitting. The hubs should be heated up to about 100°C.

Sizes 32 to 100 inclusive :

Slide a lock ring and a sealing ring over each shaft. Install the hubs on the shaft ends and check that the gap between the two shaft ends is between dimensions E and F (see page T20).

Sizes 110 to 275 inclusive :

Lightly smear the O-rings with grease and insert them in the grooves of the covers.

Slide the covers then the paper gasket over each shaft end. Install the hubs on the shafts such that the shorter sections are facing each other and that the shafts and hubs are located in the same plane.

For all sizes :

Slide the sleeve over the hub located on the longest shaft end.

Align (see **Alignment**)

Liberal grease the teeth of the sleeve and hubs, and lightly grease the sealing rings. Fill the space between the two hubs with the recommended grease (see **Maintenance**).

Then slide the sleeve over the two hubs. Insert the sealing rings in the sleeve or the covers and nest the lock rings, as applicable, in the corresponding grooves of the sleeve. If applicable, screw the covers on the sleeve, taking care not to damage the paper gaskets.

To lubricate, remove the two plugs and inject grease through one hole until fresh grease comes out of the other hole. Refit and tighten the two plugs.

Disassembly :

To disassemble the coupling, proceed in the reverse order of mounting. The hubs shall be removed undamaged using a hub puller.

MAINTENANCE Arrangement TA

Maintenance of the HATECO coupling is limited to changing the oil every 5000 hours of operation (see **Mounting**).

Use extreme-pressure NLGI 2 grade grease. The amount of grease is specified in the table of page 21.

MONTAGE Exécution TA

Sauf mention spécifique, les accouplements HATECO sont livrés en standard non-alésés. Un alésage-rainurage ainsi qu'un taraudage radial pour une vis de pression sur la clavette peuvent être réalisés sur demande.

Alésage :

Lors de la réalisation des alésages, veiller à ce que le plateau soit parfaitement centré sur son diamètre extérieur. Ceci assurera l'exécution d'un alignement sans défaut et évitera ainsi une usure prématurée du ressort ou de la denture.

Montage :

Contrôler si la longueur d'un des bouts d'arbre permet de déplacer axialement le manchon.

Nous préconisons un alésage pour calage à chaud. A cet effet, chauffer les moyeux jusqu'à environ 100°C.

Tailles 32 jusqu'à 100 incluses :

Glisser un jonc d'arrêt et une bague d'étanchéité sur chaque arbre. Monter les moyeux sur les bouts d'arbre, en s'assurant que l'écartement entre les deux bouts d'arbre est compris entre les cotes E et F (voir page T20).

Tailles 110 jusqu'à 275 incluses :

Graisser légèrement les joints toriques et les introduire dans les gorges des couvercles.

Glisser les couvercles puis les joints papier sur chaque bout d'arbre. Monter les moyeux sur les arbres de manière que les parties les plus courtes se trouvent face à face et que les arbres et les moyeux se situent dans un même plan.

Pour toutes les tailles :

Glisser le manchon sur le moyeu se trouvant sur le bout d'arbre le plus long.

Réaliser l'alignement (voir **Alignement**).

Graisser abondamment les dentures du manchon et des moyeux, et légèrement les bagues d'étanchéité. Remplir l'espace entre les deux moyeux de avec de la graisse prescrite (voir **Maintenance**).

Glisser ensuite le manchon sur les deux moyeux. Introduire les bagues d'étanchéité dans le manchon ou les couvercles et emboîter les joncs d'arrêt, si c'est le cas, dans les gorges correspondantes du manchon. Si c'est le cas, visser les couvercles sur les manchons en prenant garde de ne pas détériorer les joints en papier.

Pour le graissage, enlever les deux bouchons et injecter la graisse d'un côté, jusqu'à l'apparition de la graisse neuve à l'évent. Remplacer et serrer les deux bouchons.

Démontage :

Pour démonter l'accouplement, procéder suivant l'ordre inverse du montage. Les moyeux doivent être retirés sans dommage à l'aide d'un arrache moyeu.

MAINTENANCE Exécution TA

L'entretien de l'accouplement HATECO se réduit au renouvellement de la graisse (voir **Montage**) toutes les 5000 heures de fonctionnement.

Utiliser une graisse grade NLGI 2 extrême pression. La quantité de graisse est donnée dans le tableau page 21.

EINBAU Bauart TA

Ohne besonderen Hinweis bei der Bestellung werden die HATECO Kupplungen ungebohrt geliefert. Ausführung von Fertigbohrung und Nut, sowie Anbringen von Stellschrauben, auf Wunsch.

Fertigbohren :

Beim Fertigbohren ist darauf zu achten, daß das Nabenteil genau auf seine Aussenwand zentriert eingespannt wird. Dadurch kann eine bestmögliche Ausrichtung erreicht und vorzeitiger Verschleiß der Verzahnungen vermieden werden.

Einbau :

Überprüfen, ob an einem der Wellenzapfen der zur Verschiebung des Hülsenteils erforderliche Raum vorhanden ist.

Für den Wellensitz der Nabenteile empfehlen sich Preßpassungen, wobei die Nabenteile zu ihrem Aufziehen auf 100° C erwärmt werden können.

Baugrößen 32 bis einschließlich 100 :

Einen Sicherungsring und einen Dichtring über jede Welle bringen. Die Nabenteile auf die Wellenzapfen schieben, wobei darauf zu achten ist, daß der Abstand der Wellenstirnen zwischen den Maßen E und F (s.S.T20) liegen soll.

Baugrößen 110 bis einschließlich 275 :

Die O-Ringe leicht einfetten und in die Rillen der Deckel drücken. Die Papierdichtungen und die Deckel auf die Nabenteile schieben. Die Nabenteile auf die Wellenzapfen aufziehen. Dabei ist aufzupassen, daß ihre nach der Verzahnung kürzeren Enden sich gegenüberstehen und ihre Innenstirnen mit den Wellenstirnen bündig abschließen.

Für alle Baugrößen :

Das Hülsenteil auf dasjenige Nabenteil schieben, das hinter sich den größeren Einbauraum bietet.

Die Ausrichtung vornehmen (siehe

Ausrichtung).

Die Verzahnungen des Hülsenteils und der Nabenteile, wie auch den Raum zwischen den Nabenteilen mit dem zur Schmierung vorgeschriebenen Fett (siehe **Wartung**) auffüllen. Die Dichtringe nur leicht einfetten. Das Hülsenteil über beide Nabenteile schieben, die Dichtringe in das Hülsenteil drücken und die Sicherungsringe beiderseits in ihre Rillen bringen bzw. die Deckel mit den dazwischen liegenden Papierdichtungen am Hülsenteil verschrauben.

Zur Schmierung beide am Hülsenteil befindlichen Stopfschrauben herausnehmen und das Fett mit einer geeigneten Presse in eines der Gewindelöcher pumpen, bis sauberes Fett aus dem anderen Loch austritt. Beide Stopfschrauben wieder eindrehen.

Ausbau :

Der Ausbau der Kupplung und die Demontage aller Einzelteile erfolgt in umgekehrter Folge zum Einbau. Die Nabenteile sollen dabei mit Hilfe eines Nabenabziehgerätes beschadigungsfrei von den Wellen gebracht werden.

WARTUNG Bauart TA

Die Wartung beschränkt sich auf eine Erneuerung des Schmierfettes (siehe **Einbau**) in Intervallen von 5000 Betriebsstunden.

Zu verwenden ist ein Hochdruckfett für Wälzlager, Konsistenzklasse 2, NLGI 2. Annähernde Fettmengen siehe Tabelle auf Seite 21.

MOUNTING Arrangement TF

Unless otherwise specified, HATECO couplings are delivered as standard in the non-bored state. Upon request, the couplings can be bored and key-wayed and provided with a radially tapped hole for a set-screw.

Boring :

When machining the bores, take care that the flange is accurately centered on its outer diameter in order to ensure correct alignment and to avoid premature wear of the spring or toothing.

Mounting :

Lightly lubricate the O-rings and insert them in the matching grooves in the half-sleeves.

Slide the half-sleeves over the shaft ends to be connected, taking care not to damage the O-rings.

Fit the hubs on the shaft such that the selected parts of the hubs are face to face and that the respective ends of the shafts and hubs are located in the same plane.

We recommend the bore to be machined to accommodate shrink fitting. The hubs should be heated up to about 100°C.

Align (see Alignment) observing dimension Ex, Ey or Ez according to the desired configuration.

Liberal grease the teeth of the sleeve and hubs, and lightly grease the sealing rings with the recommended grease (see Maintenance).

Then slide the half-sleeves over the two hubs. Insert the flange paper gasket between the two half-sleeves and gradually tighten the bolts.

To lubricate, remove the two plugs and inject grease through one hole until fresh grease comes out of the other hole. Refit and tighten the two plugs.

Disassembly :

To disassemble the coupling, proceed in the reverse order of mounting. The hubs shall be removed undamaged using a hub puller.

MAINTENANCE Arrangement TF

L'entretien de l'accouplement HATECO se réduit au renouvellement de la graisse (voir Montage) toutes les 5000 heures de fonctionnement.

Utiliser une graisse grade NLGI 2 extrême pression. La quantité de graisse est donnée dans le tableau page 21.

MONTAGE Exécution TF

Sauf mention spécifique, les accouplements HATECO sont livrés en standard non-alésés. Un alésage-rainurage ainsi qu'un taraudage radial pour une vis de pression sur la clavette peuvent être réalisés sur demande.

Alésage :

Lors de la réalisation des alésages, veiller à ce que le plateau soit parfaitement centré sur son diamètre extérieur. Ceci assurera l'exécution d'un alignement sans défaut et évitera ainsi une usure prématurée du ressort ou de la denture.

Montage :

Graisser légèrement les joints toriques et les introduire dans les gorges correspondantes des demi-manchons.

Glisser les demi-manchons sur les bouts d'arbre à relier, en prenant soin de ne pas endommager les joints toriques.

Monter les moyeux sur les arbres de manière telle que les parties choisies des moyeux se trouvent face à face et que les extrémités respectives des arbres et des moyeux se situent dans un même plan.

Nous préconisons un alésage pour calage à chaud. A cet effet, chauffer les moyeux jusqu'à environ 100°C.

Réaliser l'alignement (voir Alignement) tout en respectant la cote Ex, Ey ou Ez suivant la configuration désirée.

Graisser abondamment les dentures du manchon et des moyeux, et légèrement les bagues d'étanchéité avec de la graisse prescrite (voir Maintenance).

Glisser ensuite les demi manchon sur les deux moyeux. Introduire le joint de bride en papier entre les deux demi-manchons et serrer graduellement les boulons.

Pour le graissage, enlever les deux bouchons et injecter la graisse d'un côté, jusqu'à l'apparition de la graisse neuve à l'évent. Remplacer et serrer les deux bouchons.

Démontage :

Pour démonter l'accouplement, procéder suivant l'ordre inverse du montage. Les moyeux doivent être retirés sans dommage à l'aide d'un arrache moyeu.

EINBAU Bauart TF

Ohne besonderen Hinweis bei der Bestellung werden die HATECO Kupplungen ungebohrt geliefert. Ausführung von Fertigbohrung und Nut, sowie Anbringen von Stellschrauben, auf Wunsch.

Fertigbohren :

Beim Fertigbohren ist darauf zu achten, daß das Nabenteil genau auf seine Aussenwand zentriert eingespannt wird. Dadurch kann eine bestmögliche Ausrichtung erreicht und vorzeitiger Verschleiß der Verzahnungen vermieden werden.

Einbau :

Die O-Ringe leicht einfetten und in die Rillen der Hülsenteilhälften drücken.

Beide Hülsenteilhälften über die Wellenzapfen bringen. Dabei darauf achten, daß die O-Ringe nicht beschädigt werden.

Die Nabenteile in ihrer gewählten Zukehrung auf die Wellenzapfen aufziehen. Dabei ist aufzupassen, daß ihre Innenstirnen mit den Wellenstirnen bündig abschließen

Für den Wellensitz der Nabenteile empfehlen sich Preßpassungen, wobei die Nabenteile zu ihrem Aufziehen auf 100° C erwärmt werden können.

Die Ausrichtung vornehmen (siehe Ausrichtung), dabei auf Einhaltung des Maßes E zwischen den Wellenstirnen, u.zw. Ex, Ey oder Ez, entsprechend der gewählten Zukehrungskombination achten.

Die Verzahnungen der Hülsenteilhälften und der Nabenteile mit dem zur Schmierung vorgeschriebenen Fett (siehe Wartung) auffüllen. Die Dichtringe nur leicht einfetten.

Die Hülsenteilhälften über beide Nabenteile schieben und nach Dazwischensetzen der Papierdichtung über die Verbindungsbolzen mit ihren Muttern gleichmäßig fest verschrauben.

Zur Schmierung beide am Hülsenteil befindlichen Stopfschrauben herausnehmen und das Fett mit einer geeigneten Presse in eines der Gewindelöcher pumpen, bis sauberes Fett aus dem anderen Loch austritt. Beide Stopfschrauben wieder eindrehen.

Ausbau :

Der Ausbau der Kupplung und die Demontage aller Einzelteile erfolgt in umgekehrter Folge zum Einbau. Die Nabenteile sollen dabei mit Hilfe eines Nabenzuggerätes beschädigungsfrei von den Wellen gebracht werden.

MAINTENANCE Exécution TF

L'entretien de l'accouplement HATECO se réduit au renouvellement de la graisse (voir Montage) toutes les 5000 heures de fonctionnement.

Utiliser une graisse grade NLGI 2 extrême pression. La quantité de graisse est donnée dans le tableau page 21.

WARTUNG Bauart TF

Die Wartung beschränkt sich auf eine Erneuerung des Schmierfettes (siehe Einbau) in Intervallen von 5000 Betriebsstunden.

Zu verwenden ist ein Hochdruckfett für Wälzlager, Konsistenzklasse 2, NLGI 2. Annähernde Fettmengen siehe Tabelle auf Seite 21.

ALIGNMENT

ALIGNEMENT

AUSRICHTUNG

Align taking care to comply with the instructions of page 13* and the maximum Δ values below.

Réaliser l'alignement en prenant soin de respecter les indications de la page 13* avec les valeurs maximum Δ ci-dessous.

Die Ausrichtung unter Mitbeachtung der Vorschriften auf Seite 13* und ausgehend von nachstehenden Fehler-Maximalwerten Δ vornehmen.

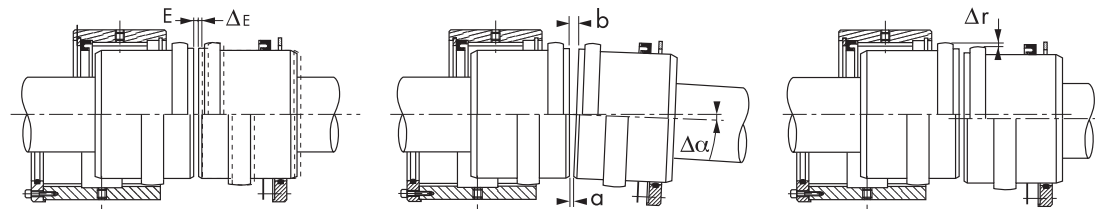
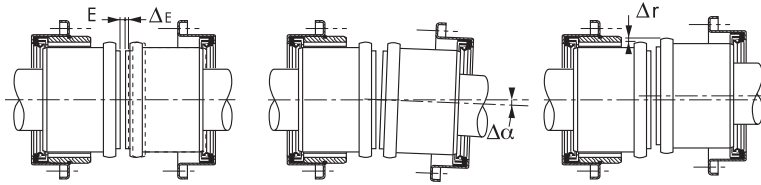

TJ	Size Taille Größe	25	38	45	65
EΔE		4 ^{+3.5}	5 ^{+4.5}	5 ^{+4.5}	6 ^{+5.5}
Δα		1,5	1,5	1,5	1,5
Δr		0,10	0,11	0,13	0,15
dm ³		0,01	0,02	0,03	0,05

TA	Size Taille Größe	32	42	55	65	80	100	110	130	155	175	195	215	240	275
EΔE		3 ^{+2.5}	3 ^{+2.5}	3 ^{+2.5}	6 ^{+5.5}	6 ^{+5.5}	6 ^{+5.5}	5 ⁺⁴	6 ⁺⁵	6 ⁺⁵	8 ⁺⁷	8 ⁺⁷	8 ^{+6.5}	8 ^{+6.5}	10 ^{+8.5}
dm ³		0,022	0,036	0,063	0,114	0,201	0,27	0,31	0,62	0,90	1,10	1,50	1,55	2,6	5,6

TA	Speed Vitesse Drehzal	0-250 min ⁻¹		250-500 min ⁻¹		500-1000 min ⁻¹		1000-2000 min ⁻¹		2000-4000 min ⁻¹	
		Δr mm	(b-a) mm	Δr mm	(b-a) mm	Δr mm	(b-a) mm	Δr mm	(b-a) mm	Δr mm	(b-a) mm
32 ▶ 100		0,10	0,25	0,10	0,25	0,075	0,25	0,075	0,25	0,025	0,10
110 ▶ 195		0,50	0,60	0,50	0,60	0,25	0,35	0,25	0,35	0,08	0,10
215 ▶ 275		0,90	1,0	0,50	0,75	0,25	0,35	0,25	0,35	-	-

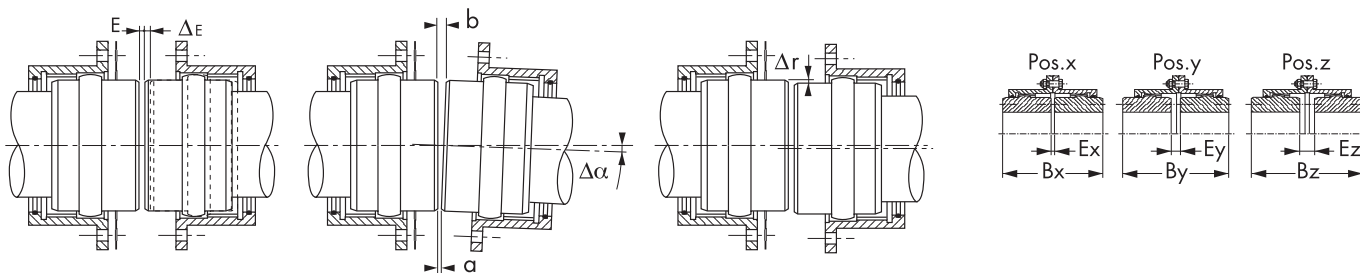

TF	Size Taille Größe	45	60	75	95	110	130	155	175	195	215	240	275	280	320	360	400	450	500 ▶ 660
EΔ	pos.x	3 ^{+2.5}	3 ^{+2.5}	3 ^{+2.5}	5 ^{+4.5}	5 ⁺⁴	6 ⁺⁵	6 ⁺⁵	8 ⁺⁷	8 ⁺⁷	8 ^{+6.5}	8 ^{+6.5}	10 ^{+8.5}	10 ^{+8.5}	13 ^{+11.5}	13 ^{+11.5}	13 ^{+11.5}	13 ^{+11.5}	Consult us Nous consulter Rückfragen
mm	pos.y	12 ^{+2.5}	9 ^{+2.5}	17 ^{+4.5}	17 ^{+4.5}	19 ⁺⁴	23 ⁺⁵	23 ⁺⁵	29 ⁺⁷	32 ⁺⁷	39 ^{+6.5}	46 ^{+6.5}	43 ^{+8.5}	33 ^{+8.5}	48 ^{+11.5}	53 ^{+11.5}	61 ^{+11.5}	71 ^{+11.5}	
dm ³	pos.z	21 ^{+2.5}	15 ^{+2.5}	31 ^{+2.5}	29 ^{+4.5}	33 ⁺⁴	40 ⁺⁵	40 ⁺⁵	50 ⁺⁷	56 ⁺⁷	70 ^{+6.5}	84 ^{+6.5}	76 ^{+8.5}	53 ^{+8.5}	83 ^{+11.5}	93 ^{+11.5}	109 ^{+11.5}	123 ^{+11.5}	
dm ³		0,047	0,074	0,131	0,207	0,362	0,522	0,796	0,976	1,513	2,017	2,429	3,286	6,440	7,60	11,0	12,0	16	

TF	Speed Vitesse Drehzal	0-250 min ⁻¹		250-500 min ⁻¹		500-1000 min ⁻¹		1000-2000 min ⁻¹		2000-4000 min ⁻¹	
		Δr mm	(b-a) mm	Δr mm	(b-a) mm	Δr mm	(b-a) mm	Δr mm	(b-a) mm	Δr mm	(b-a) mm
42 ▶ 95		0,25	0,25	0,25	0,25	0,25	0,25	0,15	0,20	0,025	0,10
110 ▶ 195		0,50	0,60	0,60	0,60	0,25	0,35	0,15	0,20	0,08	0,10
215 ▶ 450		0,90	1,0	0,75	0,75	0,25	0,35	0,15	0,20	-	-
500 ▶ 660		Consult us		Nous consulter		Rückfragen					

* see 89201efd201f

* voir 89201efd201f

* siehe 89201efd201f